

# SIGNALI NATJECANJA

Značenja vidnih i zvučnih signala su dolje navedena. Strelica usmjerena gore ili dolje (↑↓) znači isticanje ili spuštanje vidnih signala. Točkica (•) znači zvuk; pet kratkih crtica (-----) znači ponavljanje zvukova; jedna dugačka crtica (—) znači dugi zvuk. Kada je vidni signal istaknut iznad zastave klase, primjenjuje se samo za tu klasu.

## Signali odgode

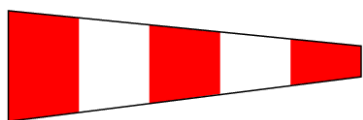

**Kodeks Natjecanja (jedrenja)** koja nisu započela su *odgođena*. Signal upozorenja dat će se 1 minutu nakon spuštanja osim ako se tada natjecanje (jedrenje) ponovno ne *odgodi* ili *prekine*.

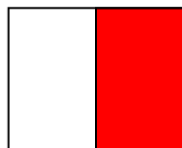
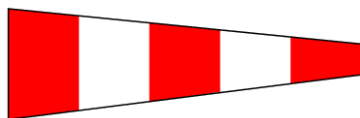

**Kodeks iznad H** Natjecanja (jedrenja) koja nisu započela su *odgođena*. Daljnji signali na kopnu.

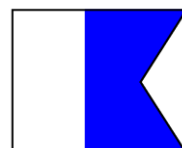
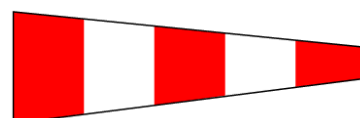

**Kodeks iznad A** Natjecanja (jedrenja) koja nisu započela su *odgođena*. Danas neće više biti natjecanja.

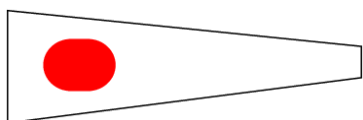

**Plamenac 1** ↑•• ↓•

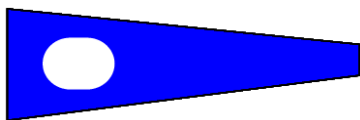

**Plamenac 2** ↑•• ↓•

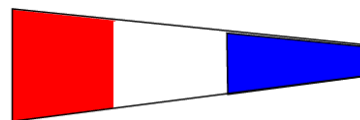

**Plamenac 3** ↑•• ↓•

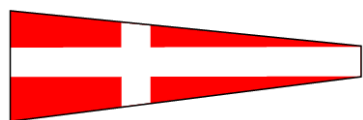

**Plamenac 4** ↑•• ↓•

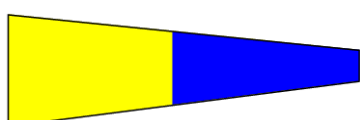

**Plamenac 5** ↑•• ↓•



**Plamenac 6** ↑•• ↓•

**Kodeks iznad brojčanih plamenaca 1-6** *Odgoda* od 1–6 sati od predviđenog vremena starta.

## Signali prekida

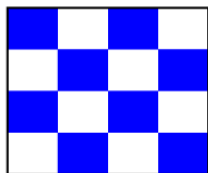

**N** Sva započeta natjecanja (jedrenja) su prekinuta. Vratiti se u područje starta. Signal upozorenja dat će se 1 minutu nakon spuštanja osim ako se tada natjecanje (jedrenje) ponovno ne *prekine* ili *odgodi*.

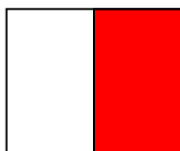
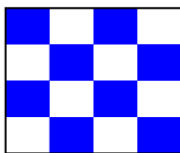

**N iznad H** Sva natjecanja (jedrenja) su *prekinuta*. Daljnji signali na kopnu.

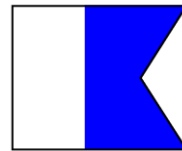

**N iznad A** Sva natjecanja (jedrenja) su *prekinuta*. Danas neće više biti natjecanja.

## Signali pripreme



↑ ● ↓ —

**P** Signal pripreme

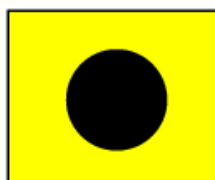

↑ ● ↓ —

**I** Primjenjuje se pravilo 30.1.



↑ ● ↓ —

**Z** Primjenjuje se pravilo 30.2.



↑ ● ↓ —

**Crna** zastava. Primjenjuje se pravilo 30.3.

## Signali opoziva



↑ ●

**X** Pojedinačni opoziv.

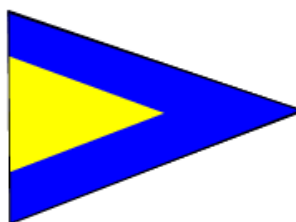

↑ ● ● ↓ ●

**Prvi ponavljač** Opći opoziv. Signal upozorenja dat će se 1 minutu nakon spuštania..

## Signali promjene kursa



↑ ● ●

**S** Kurs je skraćen. Primjenjuje se pravilo 32.2.



— — — —

**C** Položaj sljedeće oznake je promijenjen

## Ostali signali



↑ ●

**L** Na kopnu: Objavljeno je priopćenje natjecateljima.  
Na moru: Dodite na dovik ili slijedite ovaj brod.



— — — —

**M** Objekt koji ističe ovaj signal zamjenjuje nestalu oznaku.



↑ ●

**Y** Odjenuti sredstvo osobnog uzgona.



(bez zvuka)

**Plava** zastava ili tijelo. Ovaj brod regatnog odbora je na položaju cilja.

---

**PRAVILA  
JEDRILIČARSKIH  
NATJECANJA**

**za 2005–2008**

**(REGATNA PRAVILA)**

**Međunarodni jedriličarski savez**

Hrvatski jedriličarski savez  
Trg Franje Tuđmana 3  
21000 Split

Tel. 021 345 788  
Fax. 021 344 334  
E-mail: [hjs@st.t-com.hr](mailto:hjs@st.t-com.hr)  
Web: [www.hjs.hr](http://www.hjs.hr)

Izdao ISAF (UK) Ltd., Southampton, UK  
© International Sailing Federation, (IOM) Ltd.  
June 2004

# SADRŽAJ

---

	Signali natjecanja	<i>Unutarnja prednja korica</i>
	Uvod	5
	Osnovno načelo	7
<b>Dio 1</b>	Temeljna pravila	7
<b>Dio 2</b>	Susretanje jedrilica	9
<b>Dio 3</b>	Vođenje natjecanja	15
<b>Dio 4</b>	Ostali uvjeti tijekom natjecanja	20
<b>Dio 5</b>	Prosvjedi, ispravak, saslušanja, nedolično ponašanje i žalbe	27
<b>Dio 6</b>	Prijava i uvjeti	37
<b>Dio 7</b>	Organizacija natjecanja	39
	<b>Dodaci</b>	
<b>A</b>	Bodovanje	43
<b>B</b>	Pravila natjecanja dasaka za jedrenje	47
<b>C</b>	Pravila dvobojskih natjecanja	61
<b>D</b>	Pravila momčadskih natjecanja	72
<b>E</b>	Pravila natjecanja radio upravljanih jedrilica	77
<b>F</b>	Postupci žalbi	85
<b>G</b>	Oznake na jedrima	87
<b>H</b>	Vaganje odjeće i opreme	92
<b>J</b>	Oglas regate i upute za jedrenje	93
<b>K</b>	Naputak o oglasu regate	98
<b>L</b>	Naputak o uputama za jedrenje	106
<b>M</b>	Preporuke odborima za prosvjede	124
<b>N</b>	Međunarodni žiriji	129
<b>P</b>	Trenutne kazne za prekršaj pravila 42	132
	Obrazac za prosvjede	135
	Kazalo	137
	Definicije	149

# UVOD

---

*Regatna pravila* sastoje se od dviju glavnih cjelina. Prva, Dijelovi 1-7, sadrži pravila koja se odnose na sve natjecatelje. Druga, Dodaci A-P, određuje pojednosti pravila, pravila koja se primjenjuju za posebne vrste natjecanja i pravila koja se odnose na samo mali broj natjecatelja ili dužnosnika.

**Promjene** Regatna pravila mijenja i izdaje svake četiri godine Međunarodni jedriličarski savez (International Sailing Federation - ISAF) kao nadležno međunarodno sportsko tijelo. Ovo se izdanje primjenjuje od 1. siječnja 2005. Crte uz rub označuju važne izmjene u Djelovima 1-7 i Definicijama u odnosu na izdanje 2001-2004. Nisu predviđene izmjene prije 2009., ali izmjene koje se procijeni hitnima objavit će se preko nacionalnih saveza i postaviti na ISAF internet stranici ([www.sailing.org](http://www.sailing.org)).

**ISAF Kodeksi** ISAF kodeksi Prava sudjelovanja natjecatelja, Reklamiranja i Anti-dopinga (Propisi 19, 20 i 21) navedeni su u definiciji *Pravilo* ali nisu uključeni u ovu knjigu jer mogu biti mijenjani u bilo koje vrijeme. Nove verzije biti će priopćene putem nacionalnih saveza i objavljene na ISAF internet stranici.

**Presedani i Odgovori** ISAF objavljuje tumačenja pravila natjecanja u *The Case Book for 2005–2008* i priznaje ih kao mjerodavna objašnjenja pravila. On također izdaje *The Call Book for Match Racing for 2005–2008* i *The Call Book for Team Racing for 2005–2008*, i priznaje ih kao mjerodavne samo za presuđivana dvobojska ili momčadska natjecanja. Ova su izdanja dostupna na ISAF internet stranici.

**Nazivlje** Izraz korišten u značenju navedenom u Definicijama tiskan je kurzivom ili, u preambulama, masnim kurzivom (npr. *natjecanje* i ***natjecanje***). 'Jedrilica' uključuje jedrilicu i posadu na njoj. "Regatni odbor" uključuje bilo koju osobu ili odbor koji obavlja neku djelatnost regatnog odbora. Ostale riječi i izrazi koriste se u značenju uobičajeno razumljivom u pomorskoj ili općoj uporabi.

**Dodaci** Kada se primjenjuju pravila nekog dodatka, ona imaju prednost pred bilo kojim pravilom Dijelova 1-7 u protuslovlju. Svaki dodatak označen je slovom. Oznaka pravila nekog dodatka sastoji se od slova i broja pravila (na primjer, "pravilo A1"). Ne postoji Dodatak I ili O.

**Izmjene pravila** Propisi nacionalnog saveza, pravila klase ili upute za jedrenje mogu izmjeniti neko pravilo natjecanja samo kako je dopušteno pravilom 86.

**Izmjene propisa nacionalnog saveza** Nacionalni savez može ograničiti izmjene svojih propisa kako predviđa pravilo 87.

# OSNOVNO NAČELO

---

## SPORTSKO PONAŠANJE I PRAVILA

Natjecatelji su u jedriličarskom sportu vođeni skupom *pravila* koja su obvezni poštivati i provoditi. Temeljno načelo sportskog ponašanja natjecatelja je odmah prihvatiti kaznu, koja može biti povlačenje iz natjecanja, nakon prekršaja *pravila*.

## DIO 1

### TEMELJNA PRAVILA

---

#### 1 SIGURNOST

##### 1.1 Pomaganje u opasnosti

Jedrilica ili natjecatelj mora pružiti svu moguću pomoć bilo kojoj osobi ili plovilu u opasnosti.

##### 1.2 Oprema za spašavanje i osobni uzgon

Jedrilica mora imati primjerenu opremu za spašavanje za sve osobe na jedrilici, uključujući jednu spremnu za trenutnu uporabu, osim ako njezina pravila klase ne propisuju drugačije. Svaki natjecatelj je osobno odgovoran za nošenje osobnog sredstva uzgona primjerenog uvjetima.

#### 2 KOREKTNO JEDRENJE

Jedrilica i njezin vlasnik moraju se natjecati udovoljavajući priznatim načelima sportskog vladanja i korektnosti. Jedrilica može biti kažnjena prema ovom pravilu samo u slučaju jasno utvrđenog prekršaja ovih načela. Diskvalifikacija jedrilice prema ovom pravilu ne smije se isključiti iz ukupnih bodova serije.

#### 3 PRIHVAĆANJE PRAVILA

Sudjelovanjem u natjecanju vođenom ovim regatnim pravilima svaki natjecatelj i vlasnik jedrilice suglasan je

(a) poštivati *pravila*;

- (b) prihvatiti nametnute kazne i druga djelovanja prema *pravilima*, i prema njima predviđeno pravo žalbe i nadzorne postupke, kao konačnu odluku o bilo kojem predmetu koji proizlazi iz *pravila*, i
- (c) kada se slučaj ne može odlučiti prema *pravilima*, ne pribjeći nikojem sudu ili sudištu dok se ne iscrpe sva interna pravna sredstva koja predviđa ISAF ili Sportski arbitražni sud.

#### **4 ODLUKA O NATJECANJU**

Odluka *startati* ili ne, odnosno nastaviti *natjecanje*, isključiva je odgovornost jedrilice.

#### **5 ZABRANJENE TVARI I POSTUPCI**

Natjecatelj ne smije uzimati stvari niti koristiti postupke zabranjene Anti-doping kodeksom Olimpijskog pokreta ili Svjetske Anti-doping agencije i mora udovoljavati ISAF Propisu 21, Anti-doping kodeks. Kod navodnog ili stvarnog prekršaja ovog pravila postupa se prema Propisu 21. On ne smije biti temelj za *prosvjed* i pravilo 63.1 se ne primjenjuje.

## DIO 2

# SUSRETANJE JEDRILICA

---

*Pravila Dijela 2 primjenjuju se na jedrilice koje jedre u blizini ili u području natjecanja i namjeravaju se **natjecati**, **natječu** se ili su se **natjecale**. Međutim, jedrilica koja se ne **natječe** ne smije biti kažnjena za prekršaj jednog od ovih pravila, osim pravila 22.1. Kada jedrilica koja jedri prema ovim pravilima susreće plovilo koje prema njima ne jedri, na nju se primjenjuju Međunarodni propisi za izbjegavanje sudara na moru (IRPCAS) ili vladina pravila prava puta. Međutim, navodni prekršaj tih pravila ne može biti temelj **prosvjeda** osim od regatnog odbora ili odbora za prosvjede. Ako je navedeno uputama za jedrenje, IRPCAS pravila prava puta ili vladina pravila prava puta zamjenjuju pravila Dijela 2.*

## POGLAVLJE A PRAVO PUTA

*Jedrilica ima pravo puta kada se od druge jedrilice zahtijeva **uklanjanje**. Međutim, neka pravila Poglavlja B, C i D ograničavaju djelovanja jedrilice s pravom puta.*

### 10 NA SUPROTNIM UZDAMA

*Kada su jedrilice na suprotnim **uzdama**, jedrilica na **lijevim** **uzdama** mora se **uklanjati** jedrilici na **desnim** **uzdama**.*

### 11 NA ISTIM UZDAMA, U PREKLAPANJU

*Kada su jedrilice na istim **uzdama** i u **preklapanju**, jedrilica **privjetrine** mora se **uklanjati** jedrilici **zavjetrine**.*

### 12 NA ISTIM UZDAMA, BEZ PREKLAPANJA

*Kada su jedrilice na istim **uzdama** i nisu u **preklapanju**, jedrilica **slobodna po krmu** mora se **uklanjati** jedrilici **slobodnoj po pramcu**.*

### **13 TIJEKOM LETANJA**

Nakon što jedrilica prođe položaj pramcem u vjetar, mora se *uklanjati* ostalim jedrilicama sve dok ne dođe na kurs sasvim uz vjetar. Za to vrijeme se ne primjenjuju pravila 10, 11 i 12. Ako dvije jedrilice istovremeno podliježu ovom pravilu, jedrilica s lijeve strane ili iza druge mora se *uklanjati*.

## **POGLAVLJE B OPĆA OGRANIČENJA**

### **14 IZBJEGAVANJE SUDARA**

Jedrilica mora izbjeći sudar s drugom jedrilicom, ako je to ikako moguće. Međutim, jedrilica s pravom puta ili ona koja ima pravo na *prostor*

- (a) ne treba izbjegavati sudar sve dok nije očito da se druga ne *uklanja* ili ne daje *prostor*, i
- (b) ne smije biti kažnjena prema ovom pravilu, osim ako dođe do sudara koji je prouzročio štetu ili ozljedu.

### **15 STJECANJE PRAVA PUTA**

Kada jedrilica stječe pravo puta mora početno dati drugoj jedrilici *prostora za uklanjanje*, osim ako nije stekla pravo puta postupkom druge jedrilice.

### **16 MIJENJANJE KURSA**

**16.1** Kada jedrilica s pravom puta mijenja kurs, mora drugoj jedrilici dati *prostor za uklanjanje*.

**16.2** Dodatno, kada se nakon signala starta jedrilica na *lijevom uzdama* *uklanja* da bi odjedrila iza krme jedrilice na *desnim uzdama*, jedrilica na *desnim uzdama* ne smije mijenjati kurs ako bi jedrilica na *lijevom uzdama* zbog toga morala odmah mijenjati kurs da bi se nastavila *uklanjati*.

## 17 NA ISTIM UZDAMA; PRAVI KURS

- 17.1 Jedrilica *slobodna po krmi* koja se unutar dviju svojih duljina trupa *preklopi* u *zavjetrini* s jedrilicom na istim *uzdama*, ne smije jedriti iznad svojega *pravoga kursa* sve dok su jedrilice u *preklapanju* i ostaju toliko udaljene, osim ako time ne odjedri iza krme druge jedrilice. Ovo pravilo se ne primjenjuje ako se *preklapanje* uspostavi kada se jedrilica *privjetrine* mora *uklanjati* prema pravilu 13.
- 17.2 Osim kada jedri uz vjetar, dok je jedrilica unutar dviju svojih duljina trupa od jedrilice *zavjetrine* ili jedrilice *slobodne po krmi* koja jedri kursom u njezinu *zavjetrinu*, ona ne smije jedriti ispod svojeg *pravog kursa*, osim ako kruži.

## POGLAVLJE C

### KOD OZNAKA ILI ZAPREKA

*Poglavlje C prevladava do mjere u kojoj je neko pravilo Poglavlja C u suprotnosti s nekim pravilom Poglavlja A ili B.*

## 18 OBILAŽENJE I PROLAŽENJE OZNAKA I ZAPREKA

*U pravilu 18, prostor je prostor potreban unutarnjoj jedrilici za obilaženje ili prolaženje između vanjske jedrilice i oznake ili zapreke, uključujući prostor za letanje ili kruženje kada je jedno ili drugo sastavni dio manevra.*

### 18.1 Primjena ovog pravila

Pravilo 18 primjenjuje se kad se jedrilice spremaju obići ili proći *oznaku* koju trebaju ostaviti s iste strane, ili *zapreku* s iste strane, sve dok je ne prođu. Međutim, ono se ne primjenjuje

- (a) kod *oznake* starta okruženom plovnom vodom ili njezinog sidrenog veza, od trenutka kada im jedrilice prilaze da bi *startale* sve dok ih ne prođu, ili
- (b) između jedrilica na suprotnim *uzdama*, bilo da jedre uz vjetar ili je jednoj, ali ne objema, letanje *pravi kurs* za obilaženje ili prolaženje *oznake* ili *zapreke*.

## 18.2 Davanje prostora; Uklanjanje

(a) U PREKLAPANJU – OSNOVNO PRAVILO

Kada su jedrilice u *preklapanju* vanjska jedrilica mora dati *prostora* unutarnjoj jedrilici za obilaženje ili prolaženje *oznake* ili *zapreke*, a ako unutarnja jedrilica ima pravo puta vanjska jedrilica se mora također i *uklanjati*. Ostali dijelovi pravila 18 sadrže izuzetke ovoga pravila.

(b) U PREKLAPANJU KOD ZONE

Ako su jedrilice bile u *preklapanju* prije nego što je jedna od njih dostigla *zonu dviju duljina*, i *preklapanje* je naknadno prekinuto, jedrilica koja je bila vanjska mora i dalje davati drugoj jedrilici *prostora*. Ako vanjska jedrilica postane *slobodna po krmi* ili uspostavi *preklapanje* s drugom jedrilicom i postane unutarnja, ona nema pravo na *prostor* i mora se *uklanjati*.

(c) BEZ PREKLAPANJA KOD ZONE

Ako je jedrilica bila *slobodna po pramcu* kada je dostigla *zonu dviju duljina*, jedrilica *slobodna po krmi* mora se nakon toga *uklanjati*. Ako jedrilica *slobodna po krmi* uspostavi *preklapanje* s vanjske strane druge jedrilice ona mora također unutarnjoj jedrilici dati *prostora*. Ako jedrilica *slobodna po krmi* uspostavi *preklapanje* s unutarnje strane druge jedrilice ona nema pravo na *prostor*. Ako jedrilica koja je bila *slobodna po pramcu* prijeđe položaj pramcem u vjetar, pravilo 18.2(c) se više ne primjenjuje i ostaje neprimjenjivo.

(d) MIJENJANJE KURSA ZA OBILAŽENJE ILI PROLAŽENJE

Kada se nakon starta primjenjuje pravilo 18 na dvije jedrilice i jedrilica s pravom puta mijenja kurs da bi obišla ili prošla *oznaku*, pravilo 16 se ne primjenjuje na nju i drugu jedrilicu.

(e) PRAVA PREKLAPANJA

Ako postoji opravdana sumnja je li jedrilica na vrijeme uspostavila ili prekinula *preklapanje*, mora se zaključiti da nije. Ako vanjska jedrilica ne može dati *prostora* kada *preklapanje* počinje, pravila 18.2(a) i 18.2(b) se ne primjenjuju.

## 18.3 Letanje kod oznake

Ako su se jedrilice na suprotnim *uzdama* približavale *oznaci* i jedna od njih dovrši letanje unutar *zone dviju duljina*, dok druga i bez letanja dosiže *oznaku*, pravilo 18.2 se ne primjenjuje. Jedrilica koja je letala

- (a) ne smije uzrokovati jedrenje druge jedrilice iznad kursa sasvim uz vjetar da bi je izbjegla ili spriječiti drugu jedrilicu u prolazanju *oznake*, i
- (b) mora dati *prostora* ako druga jedrilica uspostavi *preklapanje* s unutarnje strane, a u tom slučaju ne primjenjuje se pravilo 15.

#### 18.4 Kruženje

Kada unutarnja jedrilica s pravom puta u *preklapanju* mora kružiti kod *oznake* ili *zapreke* da bi jedrila svoj *pravi kurs*, ona mora proći od *oznake* ili *zapreke* na udaljenosti ne većoj od one koja joj treba za jedrenje tog kursa prije nego kruži.

#### 18.5 Prolazanje neprekinute zapreke

Dok jedrilice prolaze neprekinutu *zapreku*, pravila 18.2(b) i 18.2(c) se ne primjenjuju. Jedrilica *slobodna po krmi* koja uspostavi unutarnje preklapanje ima pravo na *prostor* za prolaz između druge jedrilice i *zapreke* samo ako je u trenutku kada je *preklapanje* započelo bilo *prostora* da to i učini. Ako ga nije bilo, ona nema pravo na *prostor* i mora se *uklanjati*.

### 19 PROSTOR ZA LETANJE KOD ZAPREKE

**19.1** Kod prilaznja *zapreci* jedrilica na kursu sasvim uz vjetar ili iznad njega može dovikom tražiti *prostora* za letanje i izjegavati drugu jedrilicu na istim *uzdama*. Međutim, ona smije doviknuti samo ako sigurnost zahtijeva znatnu izmjenu njenog kursa da bi izbjegla *zapreku*. Prije letanja ona mora jedrilici kojoj dovikuje dati vremena za odgovor. Jedrilica kojoj se dovikuje mora

- (a) letati čim je prije moguće, a u tom slučaju i jedrilica koja dovikuje mora također letati čim je prije moguće, ili
- (b) odmah odgovoriti "Vi letajte", a u tom slučaju jedrilica koja dovikuje mora letati čim je prije moguće, a jedrilica kojoj se dovikuje mora joj dati *prostora*, a pravila 10 i 13 se ne primjenjuju.

**19.2** Pravilo 19.1 ne primjenjuje se kod *oznake* starta okružene plovnom vodom ili njezinog sidrenog veza od trenutka kada im jedrilice prilaze da bi *startale* sve dok ih ne prođu ili kod *oznake* koju jedrilica kojoj se dovikuje može proći. Kada se primjenjuje pravilo 19.1, ne primjenjuje se pravilo 18.

## POGLAVLJE D OSTALA PRAVILA

*Kada se između dvije jedrilice primjenjuje pravilo 20 ili 21, ne primjenjuju se pravila Poglavlja A.*

### **20 POGREŠNO STARTANJE; KAZNENI OKRETI; KRETANJE UNAZAD**

**20.1** Jedrilica koja jedri prema predstartnoj strani linije starta ili njezinih produžetaka nakon njenog signala starta da bi *startala* ili udovoljila pravilu 30.1 mora se *uklanjati* jedrilici koja to ne čini sve dok nije u potpunosti na predstartnoj strani.

**20.2** Jedrilica koja čini kazneni okret mora se *uklanjati* onoj koja to ne čini.

**20.3** Jedrilica koja se kreće unazad podupiranjem jedra mora se *uklanjati* jedrilici koja to ne čini.

### **21 PREVRNUTA, USIDRENA ILI NASUKANA JEDRILICA; JEDRILICA KOJA SPAŠAVA**

Ako je moguće, jedrilica mora izbjeći jedrilicu koja je prevrnutu ili nije uspostavila upravljanje nakon prevrtanja, koja je usidrena ili nasukana ili koja pokušava pomoći osobi ili plovilu u opasnosti. Jedrilica je prevrnutu kada je vrh njezinog jarbola u vodi.

### **22 OMETANJE DRUGE JEDRILICE**

**22.1** Ako je ikako moguće, jedrilica koja se ne *natječe* ne smije ometati jedrilicu koja se *natječe*.

**22.2** Jedrilica ne smije mijenjati kurs ako je njena jedina svrha ometati jedrilicu koja čini kaznene okrete ili onu na drugoj stranici kursa.

## DIO 3

# VOĐENJE NATJECANJA

---

### 25 OGLAS REGATE, UPUTE ZA JEDRENJE I SIGNALI

Oglas Regate i upute za jedrenje moraju biti dostupne svakoj jedrilici prije početka natjecanja. Značenja vidnih i zvučnih signala navedenih u Signalima natjecanja ne smiju se mijenjati osim prema pravilu 86.1(b). Značenja bilo kojih drugih signala koje bi se moglo koristiti moraju biti navedena u uputama za jedrenje.

### 26 STARTANJE NATJECANJA

Natjecanja (jedrenja) moraju startati uporabom sljedećih signala. Vremena se moraju uzeti prema vidnim signalima; odsutnost zvučnog signala mora se zanemariti.

<i>Signal</i>	<i>Zastava i zvuk</i>	<i>Minute prije signala starta</i>
Upozorenje	Zastava klase; 1 zvuk	5*
Priprema	P, I, Z, Z uz I ili crnu zastavu; 1 zvuk	4
Jedna minuta	Zastava pripreme spuštena; 1 dugi zvuk	1
Start	Zastava klase spuštena; 1 zvuk	0

\* ili kako je navedeno u uputama za jedrenje

Signal upozorenja za svaku sljedeću klasu mora se dati uz ili nakon signala starta prethodne klase.

### 27 OSTALI POSTUPCI REGATNOG ODBORA PRIJE SIGNALA STARTA

**27.1** Najkasnije uz signal upozorenja, regatni odbor mora signalizirati ili na drugi način odrediti kurs koji će se jedriti, ako kurs nije naveden u uputama za jedrenje, i može jedan signal kursa zamijeniti drugim, i signalizirati obvezu nošenja sredstva osobnog uzgona (isticanjem zastave Y uz jedan zvuk).

**27.2** Najkasnije uz signal pripreme, regatni odbor može pomaknuti *oznaku* starta i može primijeniti pravilo 30.

**27.3** Prije signala starta, regatni odbor može zbog bilo kojeg razloga *odgoditi* (isticanjem zastave Kodeks, Kodeks iznad H, ili Kodeks iznad A, uz dva zvuka) ili *prekinuti* natjecanje (isticanjem zastave N iznad H, ili N iznad A, uz tri zvuka).

## **28 JEDRENJE KURSA**

**28.1** Jedrilica mora *startati*, ostaviti svaku *oznaku* sa zahtijevane strane pravilnim redoslijedom i *završiti*, tako da nategnuta uzica koja bi predstavljala brazdu jedrilice od *startanja* do *završavanja* prolazi na zahtijevanoj strani svake *oznake* i dira svaku *oznaku* koju je trebala obići. Jedrilica može ispraviti bilo koju pogrešku da bi udovoljila ovom pravilu. Nakon *završavanja* jedrilica ne treba u potpunosti prijeći liniju cilja.

**28.2** Jedrilica može s bilo koje strane ostaviti *oznaku* kojom ne započinje, koja ne omeđuje ili kojom ne završava stranica na kojoj jedri. Međutim, ona mora ostaviti *oznaku* starta sa zahtijevane strane kada se približava liniji starta s njezine predstartne strane da bi *startala*.

## **29 OPOZIVI**

### **29.1 Pojedinačni opoziv**

Kada se u trenutku njezinog signala starta bilo koji dio trupa jedrilice, posade ili opreme nalazi na strani kursa linije starta ili ona mora udovoljiti pravilu 30.1, regatni odbor mora odmah istaknuti zastavu X uz jedan zvuk. Zastava mora biti istaknuta sve dok opozvane jedrilice ne budu potpuno na predstartnoj strani linije starta ili njezinih produžetaka i udovolje pravilu 30.1 ako se primjenjuje, ili do ranije od dviju mogućnosti: četiri minute nakon signala starta ili jedne minute prije bilo kojeg sljedećeg signala starta.

### **29.2 Opći opoziv**

Kada u trenutku signala starta regatni odbor ne može prepoznati jedrilice koje su na strani kursa linije starta ili na koje se primjenjuje pravilo 30, ili ako je pogriješio u postupku startanja, regatni odbor može signalizirati opći opoziv (isticanjem zastave Prvi ponavljač uz dva zvuka). Signal upozorenja za novi start opozvane klase mora se istaknuti jednu minutu nakon spuštanja Prvog ponavljača (jedan zvuk), a startovi svake sljedeće klase uslijedit će nakon novog starta.

### **30 KAZNE NA STARTU**

#### **30.1 Pravilo “Oko jednog kraja”**

Ako je bila istaknuta zastava I, i ako se bilo koji dio trupa jedrilice, posade ili opreme nalazi na strani kursa linije starta ili njezinih produžetaka tijekom minute prije njezinog signala starta, jedrilica mora nakon toga odjedriti od strane kursa preko jednog od njezinih produžetaka na predstartnu stranu prije *startanja*.

#### **30.2 Pravilo kazne 20%**

Ako je zastava Z bila istaknuta, niti jedan dio trupa jedrilice, posade ili opreme ne smije biti unutar trokuta određenog krajevima linije starta i prvom *oznakom* tijekom minute prije njezinog signala starta. Ako je jedrilica prekršila ovo pravilo i prepoznata je, mora dobiti, bez saslušanja, bodovnu kaznu od 20% izračunatu prema pravilu 44.3(c). Ona mora biti kažnjena iako je natjecanje (jedrenje) opozvano, prekinuto ili odgođeno, ali ne ako je *odgođeno* ili *prekinuto* prije signala starta.

#### **30.3 Pravilo crne zastave**

Ako je crna zastava bila istaknuta, niti jedan dio trupa jedrilice, posade ili opreme ne smije biti unutar trokuta određenog krajevima linije starta i prvom *oznakom* tijekom minute prije njezinog signala starta. Ako je jedrilica prekršila ovo pravilo i prepoznata je, mora biti diskvalificirana bez saslušanja, iako je natjecanje (jedrenje) opozvano, prekinuto ili odgođeno, ali ne ako je *odgođeno* ili *prekinuto* prije signala starta. Ako je signaliziran opći opoziv ili je natjecanje (jedrenje) *prekinuto* nakon signala starta, regatni odbor mora istaknuti njezin broj na jedru prije sljedećeg signala upozorenja tog natjecanja (jedrenja), i ako je natjecanje (jedrenje) opozvano, prekinuto ili odgođeno ona ne smije u njemu jedriti. Ako to učini, njezina diskvalifikacija ne smije se isključiti u izračunu njezinih ukupnih bodova serije. Ako se primjenjuje ovo pravilo, pravilo 29.1 se ne primjenjuje.

### **31 DODIRIVANJE OZNAKE**

**31.1** Dok se *natječe*, jedrilica ne smije dodirnuti *oznaku* starta prije *startanja*, *oznaku* kojom počinje, kojom se omeđuje ili kojom završava stranica kursa na kojoj jedri, ili oznaku cilja nakon *završavanja*.

- 31.2** Jedrilica koja je prekršila pravilo 31.1 može, nakon što se čim je prije moguće udalji dovoljno daleko od drugih jedrilica, prihvatiti kaznu čineći odmah jedan okret uključujući jedno letanje i jedno kruženje. Kada jedrilica prihvaća kaznu nakon dodirivanja *oznake* cilja, mora potpuno odjedriti na stranu kursa linije prije *završavanja*. Međutim, ako je jedrilica dodirivanjem *oznake* stekla značajnu prednost u natjecanju (jedrenju) ili seriji, ona se za kaznu mora povući.

## **32 SKRAĆENJE ILI PREKID NAKON STARTA**

- 32.1** Nakon signala starta, ako je primjereno, regatni odbor može skratiti kurs (isticanjem zastave S uz dva zvuka) ili *prekinuti* natjecanje (jedrenje) (isticanjem zastave N, N iznad H, ili N iznad A, uz tri zvuka)

- (a) zbog pogreške u postupku startanja,
- (b) zbog lošeg vremena,
- (c) zbog nedovoljno vjetra pretpostavljajući nemogućnost *završavanja* unutar vremenskog ograničenja,
- (d) zbog nestale ili pomaknute *oznake*, ili
- (e) zbog bilo kojeg drugog razloga koji neposredno utječe na sigurnost ili korektnost natjecanja,

ili može skratiti kurs tako da se druga planirana natjecanja (jedrenja) stignu odjedriti. Međutim, nakon što je jedna jedrilica odjedrila kurs i *završila* u vremenskom ograničenju, ako postoji, regatni odbor ne smije *prekinuti* natjecanje (jedrenje) bez sagledavanja posljedica za sve jedrilice u natjecanju (jedrenju) ili seriji.

- 32.2** Ako regatni odbor signalizira skraćeni kurs (istakne zastavu S uz dva zvuka), linija cilja mora biti,

- (a) kod *oznake* koju se obilazi, između *oznake* i štapa s istaknutom zastavom S;
- (b) kod linije koju jedrilice moraju presjeći na kraju svake stranice, ta linija;
- (c) kod prolaza, između *oznaka* prolaza.

### 33 IZMJENA POLOŽAJA NAREDNE STRANICE KURSA

Regatni odbor može izmjeniti stranicu kursa koja počinje od *oznake* koju se obilazi izmjenom položaja sljedeće oznake (ili linije cilja) i signalizirajući svim jedrilicama prije nego one na njoj započnu jedriti. Sljedeća *oznaka* ne mora u to vrijeme još biti položena.

- (a) Ako će se izmijeniti smjer stranice, signal mora biti isticanje zastave C uz ponavljajuće zvukove i ili
  - (1) novi smjer kompasa ili
  - (2) zelenu trokutastu zastavu ili ploču za izmjenu u desno ili crvenu četvrtastu zastavu ili ploču za izmjenu u lijevo.
- (b) Ako će se izmijeniti duljina stranice, signal mora biti isticanje zastave C uz ponavljajuće zvukove i “-” ako će se stranicu skratiti ili “+” ako će se stranicu produžiti.
- (c) Sljedeće stranice mogu se izmijeniti da bi se očuvao oblik kursa bez daljnjeg signaliziranja.

### 34 NESTALA OZNAKA

Regatni odbor mora, ako je moguće, *oznaku* koja nestane ili se pomakne,

- (a) vratiti na njezin ispravan položaj ili je zamijeniti novom sličnog izgleda, ili
- (b) zamijeniti objektom s istaknutom zastavom M uz ponavljajuće zvukove.

### 35 VREMENSKO OGRANIČENJE I BODOVI

Ako jedna jedrilica jedri kurs kako zahtijeva pravilo 28.1 i *završi* unutar vremenskog ograničenja, ako postoji, sve jedrilice koje *završe* moraju se bodovati prema njihovim mjestima završavanja osim ako je natjecanje (jedrenje) *prekinuto*. Ako niti jedna jedrilica ne *završi* unutar vremenskog ograničenja, regatni odbor mora *prekinuti* natjecanje (jedrenje).

### 36 OPOZVANA ILI ODGOĐENA NATJECANJA (JEDRENJA)

Ako je natjecanje (jedrenje) opozvano ili odgođeno, prekršaj pravila, osim pravila 30.3, u tom natjecanju (jedrenju) ne smije priječiti jedrilici daljnje natjecanje ili uzrokovati njezino kažnjavanje, osim ako je kažnjena prema pravilu 30.2, 30.3 ili 69.

## DIO 4

# OSTALI UVJETI TIJEKOM NATJECANJA

---

*Dio 4 primjenjuje se samo na jedrilice koje se natječu.*

### 40 OSOBNI UZGON; STEZNICI

- 40.1** Kada se zastava Y uz jedan zvuk istakne prije ili uz signal upozorenja, natjecatelji moraju odjenuti prsluke za spašavanje ili druga primjerena sredstva osobnog uzgona. Mokra odijela i suha odijela nisu primjerena sredstva osobnog uzgona.
- 40.2** Trapezi i steznici moraju imati napravu kojom se, u bilo koje vrijeme dok su u upotrebi, natjecatelj može brzo otpustiti od jedrilice.

*Napomena: Ovo pravilo primjenjuje se od 1. siječnja 2006.*

### 41 POMOĆ IZVANA

Jedrilica ne smije primiti pomoć od bilo kojega izvora izvana, osim

- (a) pomoć kako je predviđeno pravilom 1;
- (b) pomoć za bolesnog ili ozlijeđenog člana posade;
- (c) nakon sudara, pomoć od posade druge jedrilice radi oslobađanja;
- (d) pomoći u obliku informacije slobodno dostupne svim jedrilicama;
- (e) nezatražene informacije od nezainteresiranog izvora, koji može biti i druga jedrilica u istom natjecanju (jedrenju).

### 42 PORIV

#### 42.1 Osnovno pravilo

Osim kada je dopušteno pravilom 42.3 ili 45, jedrilica se mora natjecati koristeći samo vjetar i vodu za povećavanje, održavanje ili smanjivanje svoje brzine. Njezina posada može prilagođavati trim jedara i trupa i djelovati drugim pomoračkim načinima, ali ne smije drugačijim pomicanjem svojih tijela stvarati poriv jedrilice.

## 42.2 Zabranjene radnje

Bez ograničavanja primjene pravila 42.1, zabranjene su ove radnje:

- (a) pumpanje: ponavljano punjenje bilo kojeg jedra pritezanjem i popuštanjem jedra ili okomitim ili poprečnim micanjem tijela;
- (b) ljuljanje (valjanje): ponavljano ljuljanje jedrilice uzrokovano
  - (1) micanjem tijela,
  - (2) ponavljanim prilagođavanjem jedara ili uvlačive peraje, ili
  - (3) kormilarenjem;
- (c) trzanje (zaletavanje): naglo zaustavljen iznenadni pokret tijela prema naprijed;
- (d) zaveslavanje: ponavljano pokretanje kormila koje je ili snažno ili pokreće jedrilicu naprijed ili joj sprečava kretanje unatrag;
- (e) ponavljano letanje ili kruženje nepovezano s promjenama vjetra ili taktičkim razlozima.

## 42.3 Iznimke

- (a) Jedrilicu se smije valjati radi olakšavanja kormilarenja.
- (b) Posada jedrilice može micati svoja tijela da pojača valjanje koje olakšava kormilarenje jedrilicom kroz letanje ili kruženje, pod uvjetom da, odmah nakon što je letanje ili kruženje dogotovljeno, brzina jedrilice ne bude veća od brzine prije tog letanja ili kruženja.
- (c) Osim jedrenja uz vjetar, kada je moguć surfing (naglo ubrzanje prema dolje niz zavjetrinsku stranu vala) ili glisiranje, posada jedrilice može povući škotu i uzdu kojom se upravlja bilo kojim jedrom, čime bi započeo surfing ili glisiranje, ali samo jedanput za svaki val ili udar vjetra.
- (d) Kada je jedrilica u kursu iznad sasvim uz vjetar i ili u zastoju ili se sporo pomiče, ona smije zaveslavati da okrene u kurs sasvim uz vjetar.
- (e) Jedrilica smije smanjiti brzinu ponavljanim pomicanjem kormila.
- (f) Bilo koji način poriva može se koristiti za pomoć osobi ili plovilu u opasnosti.

- (g) Da bi se odsukala ili oslobodila nakon sudara s drugom jedrilicom ili objektom, jedrilica može koristiti silu posade svoje ili druge jedrilice i bilo koju opremu osim porivnog stroja.

*Napomena: Interpretacije pravila 42 dostupne su na ISAF internet stranici ([www.sailing.org](http://www.sailing.org)) ili elektroničkom poštom na zahtjev.*

## **43 ODJEĆA I OPREMA NATJECATELJA**

- 43.1** (a) Natjecatelji ne smiju obući ili nositi odjeću ili opremu sa svrhom povećanja svoje težine.
- (b) Nadalje, odjeća i oprema natjecatelja ne smije težiti više od 8 kilograma, isključujući steznik ili trapez i odjeću (uključujući obuću) odjevenu ispod koljena. Pravila klase ili upute za jedrenje mogu odrediti manju ili veću težinu do najviše 10 kilograma. Međutim, pravila klase mogu u tu težinu uključiti obuću i drugu odjeću odjevenu ispod koljena. Steznik ili trapez mora imati pozitivan uzgon i ne smije težiti više od 2 kilograma, osim što pravila klase mogu odrediti veću težinu do najviše 4 kilograma. Težine se moraju odrediti prema Dodatku H.
- (c) Kada ovlašteni premjerač za mjerenje odjeće i opreme vjeruje da je natjecatelj možda prekršio pravilo 43.1(a) ili 43.1(b) mora o tome pismeno izvijestiti regatni odbor, koji mora prosvjedovati protiv jedrilice tog natjecatelja.
- 43.2** Pravilo 43.1(b) ne primjenjuje se na jedrilice za koje se zahtijeva opremljenost ogradnom užadi.

## **44 KAZNE ZA PREKRŠAJE PRAVILA DIJELA 2**

### **44.1 Prihvaćanje kazne**

Jedrilica koja je možda prekršila pravilo Dijela 2 dok se *natječe* može prihvatiti kaznu u trenutku incidenta. Njezina kazna mora biti Kazna dva okreta, osim ako upute za jedrenje ne propisuju primjenu bodovne ili neke druge kazne. Međutim, ako je svojim prekršajem prouzročila ozljedu ili ozbiljnu štetu ili stekla značajnu prednost u natjecanju (jedrenju) ili seriji, ona se za kaznu mora povući.

#### 44.2 Kazna dva okreta

Nakon što se dovoljno udalji od drugih jedrilica čim je prije moguće poslije incidenta, jedrilica prihvaća Kaznu dva okreta odmah čineći dva okreta u istom smjeru, uključujući dva letanja i dva kruženja. Kada jedrilica prihvaća kaznu na ili u blizini linije cilja, mora odjedriti potpuno na stranu kursa linije cilja prije *završavanja*.

#### 44.3 Bodovna kazna

- (a) Jedrilica prihvaća bodovnu kaznu isticanjem žute zastave u prvoj mogućoj prigodi nakon incidenta, ističući je do *završavanja*, i skrećući na nju pozornost regatnog odbora na liniji cilja u prvoj mogućoj prigodi. U tom trenutku ona također mora obavijestiti regatni odbor o drugoj jedrilici umiješanoj u incident. Ako je to neizvedivo, ona mora to učiniti u prvoj mogućoj prigodi unutar vremenskog ograničenja za *prosvjede*.
- (b) Ako jedrilica ističe žutu zastavu, ona mora također udovoljiti drugim dijelovima pravila 44.3(a).
- (c) Bodovna kazna jedrilice moraju biti bodovi za mjesto koje je slabije nego njezino stvarno mjesto završavanja za broj mjesta naveden u uputama za jedrenje, osim što ne smije biti bodovana slabije od "nije završila". Kada ga upute za jedrenje ne navode, broj mjesta mora biti cijeli broj (zaokružujući 0.5 na više) najbliži iznosu od 20% od broja prijavljenih jedrilica. Bodovi ostalih jedrilica ne smiju se mijenjati; stoga, dvije jedrilice mogu dobiti jednake bodove.

#### 44.4 Ograničenja kazni

- (a) Kada jedrilica namjerava prihvatiti kaznu kako je predviđeno pravilom 44.1, a u istom incidentu je dodirnula *oznaku*, ona ne mora prihvatiti kaznu kako je predviđeno pravilom 31.2.
- (b) Jedrilica koja prihvati kaznu ne smije više biti kažnjena za isti incident osim ako se propusti povući kada pravilo 44.1 to od nje zahtijeva.

#### 45 IZVLAČENJE; PRIVEZIVANJE; SIDRENJE

Jedrilica mora biti u vodi i odvezana od trenutka njezinog signala pripreme. Nakon toga, ne smije se izvući ili privezati osim radi izbacivanja vode, kraćenja jedara ili popravaka. Može se usidriti ili posada može stajati na dnu. Mora izvući sidro prije nastavka natjecanja, osim ako to nije u mogućnosti.

#### **46 ODGOVORNA OSOBA**

Na jedrilici mora biti odgovorna osoba koju imenuje član ili organizacija koja je prijavila jedrilicu. Vidjeti pravilo 75.

#### **47 OGRANIČENJA ZA OPREMU I POSADU**

**47.1** Jedrilica mora koristiti samo opremu koja je na jedrilici od trenutka njezinog signala pripreme.

**47.2** Nijedna osoba ne smije namjerno napustiti jedrilicu, osim ako je bolesna ili ozlijeđena, pomaže osobi ili plovidu u opasnosti, ili pliva. Osoba koja slučajno ili zbog plivanja napusti jedrilicu mora se ponovno ukrcati prije nego li jedrilica nastavi natjecanje.

#### **48 SIGNALI ZA MAGLU I SVJETLA**

Kada sigurnost zahtijeva, jedrilica mora davati zvučne signale za maglu i upaliti svjetla kako zahtijevaju *Međunarodni propisi za izbjegavanje sudara na moru* ili primjenjiva vladina pravila.

#### **49 POLOŽAJ POSADE**

**49.1** Natjecatelji ne smiju koristiti nijedan uređaj za postavljanje svojih tijela izvan jedrilice, osim traka za ovjes i štitnika odjevenih oko bedara.

**49.2** Kada se pravilima klase ili uputama za jedrenje zahtijeva ogradna užad, ona mora biti nategnuta i nijedan dio torza natjecatelja ne smije biti izvan nje, osim nakratko radi izvođenja neophodnih radnji. Na jedrilicama opremljenim gornjim i donjim ogradnim čeličnim užetom, natjecatelj koji sjedi na palubi licem okrenutim prema van i strukom unutar donjeg ogradnog užeta, gornjim dijelom tijela može biti izvan gornjeg ogradnog užeta.

#### **50 POSTAVLJANJE I PRITEZANJE JEDARA**

##### **50.1 Izmjena jedara**

Kada se pramčana jedra ili spinakeri mijenjaju, jedro kojim se zamjenjuju može biti potpuno postavljeno i zategnuto prije nego se zamijenjeno jedro spusti. Međutim, samo jedno glavno jedro i, osim kada se mijenja, samo jedan spinaker smiju istovremeno biti jedina nosiva jedra.

## **50.2 Tanguni spinakera; tanguni malih flokova**

Samo jedan tangun spinakera ili malog floka mora se rabiti istovremeno, osim kod kruženja. Kada se koristi, mora biti pričvršćen na jarbol najbliži pramcu.

## **50.3 Korištenje izdanaka**

- (a) Nijedno se jedro ne smije pritezati škotom koja prolazi preko ili kroz neki izdanak osim kako dopušta pravilo 50.3(b) ili 50.3(c). Izdanak je bilo koji okov ili druga naprava tako postavljena da bi mogla napregnuti škotu ili jedro u točki iz koje, kada je jedrilica uspravna, spuštена okomica pada izvan trupa i trenica palube. U svrhu ovog pravila: linica, ograda i bokoštitnici nisu dio trupa ili trenica palube, a izdanci nisu: kosnik koji se koristi za pričvršćenje oglavnog roglja radnog jedra, krmeni kosnik koji se koristi za pritezanje buma radnog jedra ili bum glavnog jedra koji ne zahtijeva prilagođavanje tijekom letanja.
- (b) Škota svakog jedra može se uhvatiti na bum ili voditi iznad buma koji se redovito koristi za radno jedro i trajno je pričvršćen na jarbol na kojem je postavljen podizni rogalj radnog jedra.
- (c) Škota pramčanog jedra ili pramčano jedro sa svojim uzdenim rogljem može se uhvatiti na tangun spinakera ili na tangun malog floka pod uvjetom da spinaker nije postavljen.

## **50.4 Pramčana jedra**

Razlika između pramčanog jedra i spinakera je u tome što širina pramčanog jedra mjerena između srednjih točaka prednjeg i stražnjeg poruba nije dulja od 50% duljine osnovice jedra te svaka druga širina ne prelazi vrijednost koja je slično razmjerna udaljenosti te širine do vrha jedra. Jedro čiji je oglavni rogalj učvršćen iza jarbola najbližeg pramcu nije pramčano jedro.

## **51 POMIČNI BALAST**

Sav pomični balast mora biti propisno složen, i voda, mrtva težina ili balast ne smiju se micati zbog promjene trima ili stabiliteta. Podnice, pregrade, vrata, stube i tankovi vode moraju biti na mjestu i sva ugrađena oprema kabine mora biti na jedrilici.

## **52 RUČNA SNAGA**

Oputa jedrilice, vrv, oblice i pomični privjesci trupa moraju se prilagođavati i upravljati samo ručno.

**53 TRENJE O OPLATU**

Jedrilica ne smije izbacivati ili ispuštati tvari, kao npr. polimere, ili imati posebnu kakvoću površine koja može poboljšati osobinu toka vode unutar graničnog sloja.

**54 PRAMČANA LETA I OGLAVNI ROGLJEVI PRAMČANIH JEDARA**

Kada jedrilica nije na kursu sasvim uz vjetar, pramčana leta i o glavni rogljevi flokova pramčanih jedara, osim spinakera između dva jarbola, moraju biti pričvršćeni približno u uzdužnoj simetrali jedrilice.

## DIO 5

# PROSVJEDI, ISPRAVAK, SASLUŠANJA, NEDOLIČNO PONAŠANJE I ŽALBE

---

## POGLAVLJE A

### PROSVJEDI; ISPRAVAK; POSTUPAK PREMA PRAVILU 69

#### 60 PRAVO PROSVJEDA; PRAVO ZAHTJEVA ZA ISPRAVAK ILI POSTUPAK PREMA PRAVILU 69

##### 60.1 Jedrilica može

- (a) prosvjedovati protiv druge jedrilice, ali ne zbog navodnog prekršaja pravila iz Dijela 2 osim ako nije umiješana u incident ili ga je vidjela; ili
- (b) zahtijevati ispravak.

##### 60.2 Regatni odbor može

- (a) prosvjedovati protiv jedrilice, ali ne temeljem izvješća *zainteresirane stranke* ili obavijesti iz nevaljanog *prosvjeda* ili iz zahtjeva za ispravak;
- (b) zahtijevati ispravak za jedrilicu; ili
- (c) izvijestiti odbor za prosvjede zahtijevajući postupak prema pravilu 69.1(a).

##### 60.3 Odbor za prosvjede može

- (a) prosvjedovati protiv jedrilice, ali ne temeljem izvješća *zainteresirane stranke* ili obavijesti iz nevaljanog *prosvjeda* ili iz zahtjeva za ispravak; Međutim, može prosvjedovati protiv jedrilice
  - (1) ako sazna da je bila umiješana u incident kojim je moglo doći do ozljede ili ozbiljne štete, ili
  - (2) ako sazna tijekom saslušanja valjanog *prosvjeda* da je ta jedrilica, iako nije *stranka* u saslušanju, bila umiješana u incident i da je možda prekršila *pravilo*;
- (b) sazvati saslušanje za razmatranje ispravka; ili
- (c) postupiti prema pravilu 69.1(a).

## 61 ZAHTJEVI PROSVJEDA

### 61.1 Obavještavanje prosvjedovanika

- (a) Jedrilica koja namjerava prosvjedovati mora obavijestiti drugu jedrilicu u prvoj mogućoj prigodi. Kada se *prosvjed* odnosi na incident u području natjecanja u koji je ona umiješana ili ga vidi, ona mora doviknuti "Protest" u prvoj mogućoj prigodi i uočljivo istaknuti crvenu zastavu u prvoj mogućoj prigodi. Ona mora isticati zastavu dok se ne prestane *natjecati*. Međutim,
- (1) ako je druga jedrilica toliko udaljena da je ne može čuti, jedrilica koja prosvjeduje ne mora doviknuti ali mora drugu jedrilicu obavijestiti u prvoj mogućoj prigodi;
  - (2) ako je trup jedrilice koja prosvjeduje kraći od 6 metara, ona ne mora istaknuti crvenu zastavu;
  - (3) ako je u incidentu došlo do štete ili ozljede koja je očita umiješanim jedrilicama i jedna od njih namjerava prosvjedovati, zahtjevi ovoga pravila na nju se ne primjenjuju, ali ona mora pokušati obavijestiti drugu jedrilicu do vremenskog ograničenja prema pravilu 61.3.
- (b) Regatni odbor ili odbor za prosvjede koji namjerava prosvjedovati protiv jedrilice mora je obavijestiti čim je prije moguće. Međutim, ako se *prosvjed* odnosi na incident kojeg je odbor uočio u području natjecanja, on mora obavijestiti jedrilicu nakon natjecanja (jedrenja) do vremenskog ograničenja prema pravilu 61.3.
- (c) Ako odbor za prosvjede odluči prosvjedovati protiv jedrilice prema pravilu 60.3(a)(2), on je mora obavijestiti čim je prije moguće, obustaviti saslušanje u tijeku, nastaviti kako zahtijevaju pravila 61.2 i 63, i saslušati izvorni i novi *prosvjed* zajedno.

### 61.2 Sadržaj prosvjeda

*Prosvjed* mora biti napisan i navoditi

- (a) prosvjedovatelja i prosvjedovanika;
- (b) incident, uključujući gdje i kada se dogodio;
- (c) bilo koje *pravilo* za koje prosvjedovatelj vjeruje da je prekršeno; i
- (d) ime predstavnika prosvjedovatelja.

Međutim, ako je udovoljen uvjet (b), uvjetu (a) može se udovoljiti u bilo koje vrijeme prije saslušanja, a uvjetima (c) i (d) može se udovoljiti prije ili tijekom saslušanja.

### **61.3 Vremensko ograničenje za prosvjed**

*Prosvjed* jedrilice, regatnog odbora ili odbora za prosvjede o incidentu uočenom u području natjecanja mora se dostaviti u ured regate prije isteka vremenskog ograničenja navedenog u uputama za jedrenje. Ako to nije navedeno, vremensko ograničenje je dva sata nakon *završavanja* posljednje jedrilice u natjecanju (jedrenju). Ostali *prosvjedi* regatnog odbora ili odbora za prosvjede moraju se dostaviti u ured regate u roku od dva sata nakon što odbor primi obavijest koja je temelj za prosvjed. Odbor za prosvjede mora produljiti vrijeme ako za to postoji dobar razlog.

## **62 ISPRAVAK**

**62.1** Zahtjev za ispravak ili odluka odbora za prosvjede o razmatranju ispravka mora se temeljiti na tvrdnji ili mogućnosti da je mjesto završavanja jedrilice u natjecanju (jedrenju) ili seriji, ne njezinom pogreškom, značajno slabije zbog

- (a) neprikladnog djelovanja ili propusta regatnog odbora ili odbora za prosvjede ili organizatora;
- (b) ozljede ili fizičkog oštećenja nastalog postupkom jedrilice koja je prekršila pravilo Dijela 2 ili plovila koje se nije *natjecalo*, a trebalo se uklanjati,
- (c) pružanja pomoći (osim sebi ili svojoj posadi) udovoljavajući pravilu 1.1, ili
- (d) jedrilice kažnjene prema pravilu 2 ili disciplinskim postupcima prema pravilu 69.1(b).

**62.2** Zahtjev mora biti napisan do ranije od dviju mogućnosti: vremenskog ograničenja prema pravilu 61.3 ili dva sata nakon relevantnog incidenta. Odbor za prosvjede mora produljiti vrijeme ako za to postoji dobar razlog. Ne zahtijeva se crvena zastava.

## **POGLAVLJE B**

### **SASLUŠANJA I ODLUKE**

#### **63 SASLUŠANJA**

##### **63.1 Uvjet za saslušanje**

Jedrilica ili natjecatelj ne smiju biti kažnjeni bez saslušanja, osim kako je predviđeno pravilima 30.2, 30.3, 67, 69, A5 i P2. Odluka o ispravku ne smije se donijeti bez saslušanja. Odbor za prosvjede mora saslušati sve *prosvjede* i zahtjeve za ispravak dostavljene uredu regate, osim ako ne odobri povlačenje *prosvjeda* ili zahtjeva.

##### **63.2 Vrijeme i mjesto saslušanja; Vrijeme strankama za pripremu**

Sve *stranke* u saslušanju mora se obavijestiti o vremenu i mjestu saslušanja, podaci o *prosvjedu* ili zahtjevu za ispravak moraju im biti dostupni, i mora im se dopustiti razumno vrijeme pripreme za saslušanje.

##### **63.3 Pravo nazočnosti**

- (a) *Stranke* u saslušanju ili njihovi predstavnici, imaju pravo nazočiti tijekom saslušanja svih dokaznih postupaka. Kada se *prosvjedom* tvrde prekršaji pravila Dijela 2, 3 ili 4, predstavnici jedrilica morali su biti na jedrilici u vrijeme incidenta, osim ako odbor za prosvjede ima dobar razlog za drugačiju odluku. Bilo koji svjedok, osim člana odbora za prosvjede mora biti isključen, osim kada iznosi dokaze.
- (b) Ako *stranka* u saslušanju ne dođe na saslušanje, odbor za prosvjede može unatoč tome riješiti *prosvjed* ili zahtjev za ispravak. Ako je *stranka* bila neizbježno odsutna, odbor može ponovno otvoriti saslušanje.

##### **63.4 Zainteresirana stranka**

Član odbora za prosvjede koji je *zainteresirana stranka* ne smije dalje sudjelovati u saslušanju, ali se može pojaviti kao svjedok. *Stranka* u saslušanju koja vjeruje da je član odbora za prosvjede *zainteresirana stranka* mora prigovoriti čim je prije moguće.

### **63.5 Valjanost prosvjeda ili zahtjeva za ispravak**

Na početku saslušanja i nakon što je prikupio dokaze koje drži neophodnim, odbor za prosvjede mora odlučiti je li udovoljeno svim zahtjevima *prosvjeda* ili zahtjeva za ispravak. Ako je udovoljeno svim zahtjevima, *prosvjed* ili zahtjev za ispravak je valjan i saslušanje se mora nastaviti. Ako nije, saslušanje se mora zaključiti. Ako se prosvjedovalo prema pravilu 60.3(a)(1), odbor za prosvjede mora također utvrditi jesu li ozljeda ili ozbiljna šteta nastale u dotičnom incidentu. Ako nisu, saslušanje se mora zaključiti.

### **63.6 Prikupljanje dokaza i utvrđivanje činjenica**

Odbor za prosvjede mora prikupiti dokaze od *stranka* u saslušanju i njihovih svjedoka te ostale dokaze koje drži neophodnim. Član odbora za prosvjede koji je uočio incident može iznositi dokaze. *Stranka* u saslušanju može postavljati pitanja bilo kojoj osobi koja iznosi dokaze. Odbor tada mora utvrditi činjenice na kojima temelji svoju odluku.

### **63.7 Pravila u nesuglasju**

Ako postoji nesuglasje između *pravila* u oglasu regate i uputama za jedrenje koje se mora riješiti da odbor za prosvjede može donijeti odluku u *prosvjedu* ili zahtjevu za ispravak, odbor mora primijeniti *pravilo* za koje je uvjeren da će osigurati najpošteniji ishod za sve oštećene jedrilice.

### **63.8 Prosvjedi između jedrilica u različitim natjecanjima (jedrenjima)**

*Prosvjed* među jedrilicama koje jedre u različitim natjecanjima (jedrenjima) koja vode različiti organizatori mora saslušati odbor za prosvjede prihvatljiv tim organizatorima.

## **64 ODLUKE**

### **64.1 Kazne i iskupljenja**

- (a) Kada odbor za prosvjede odluči da je jedrilica koja je *stranka* u saslušanju prekršila *pravilo*, mora ju diskvalificirati, osim ako se ne primjenjuje neka druga kazna. Kazna se mora odrediti bez obzira je li primjenjivo *pravilo* spomenuto u *prosvjedu*.

- (b) Kada je zbog posljedice prekršaja *pravila* jedrilica natjerala drugu jedrilicu na prekršaj *pravila*, pravilo 64.1(a) se ne primjenjuje na drugu jedrilicu i ona ne smije biti kažnjena.
- (c) Ako je jedrilica prekršila *pravilo* dok se ne *natječe*, njezina kazna mora se primjeniti na natjecanje (jedrenje) najbliže vremenu tog incidenta.

## 64.2 Odluke o ispravku

Kada odbor za prosvjede odluči da jedrilica ima pravo na ispravak prema pravilu 62, to mora učiniti što je poštenije moguće za sve time oštećene jedrilice, bez obzira jesu li one tražile ispravak. Moguće je prilagoditi bodove (vidjeti pravilo A10 za nekoliko primjera) ili vremena završetka jedrilica, *prekinuti* natjecanje, zadržati rezultate ili učiniti neku drugu prilagodbu. Kada sumnja u činjenice ili moguće ishode bilo koje prilagodbe na natjecanje (jedrenje) ili seriju, poglavito prije *prekida* natjecanja, odbor za prosvjede mora prikupiti dokaze iz primjerenih izvora.

## 64.3 Odluke prosvjeda na premjeravanje

- (a) Odbor za prosvjede ne smije kazniti jedrilicu kada utvrdi da su odstupanja dopuštenih tolerancija određenih pravilima klase uzrokovana oštećenjem ili normalnom uporabom i ne poboljšavaju značajke jedrilice. Međutim, jedrilica se ne smije ponovno *natjecati* sve dok ne ispravi odstupanja, osim kada odbor za prosvjede odluči da za to nema ili nije bilo prigode.
- (b) Kada odbor za prosvjede sumnja u značenje nekog pravila premjeravanja, mora uputiti svoja pitanja, zajedno s odnosnim činjenicama, tijelu odgovornom za tumačenje tog pravila. U donošenju svoje odluke, odbor se mora voditi odgovorom tog tijela.
- (c) Kada jedrilica diskvalificirana prema pravilu premjeravanja pismeno navede svoju namjeru žalbe, ona može sudjelovati u natjecanjima (jedrenjima) koja slijede bez izmjena na jedrilici ali će biti diskvalificirana ako se ne žali ili se žalba odbije.
- (d) Troškove premjeravanja proizašle iz *prosvjeda* koji uključuje pravilo premjeravanja mora platiti neuspješna *stranka*, osim ako odbor za prosvjede odluči drugačije.

## **65 OBAVJEŠTAVANJE STRANAKA I OSTALIH**

**65.1** Nakon donošenja svoje odluke, odbor za prosvjede mora odmah obavijestiti *stranke* u saslušanju o utvrđenim činjenicama, primjenjivim *pravilima*, odluci, razlogu za nju, i bilo kojoj određenoj kazni ili dodijeljenom ispravku.

**65.2** *Stranka* u saslušanju ima pravo pismeno primiti gore navedenu obavijest, ako ju pismeno zatraži od odbora za prosvjede u roku od sedam dana nakon što je obaviještena o odluci. Odbor joj tada mora odmah pribaviti tu obavijest, uključujući, kada je važno, skicu incidenta koju je pripremio ili potvrdio odbor.

**65.3** Kada odbor za prosvjede kazni jedrilicu prema pravilu premjeravanja, mora poslati gore navedenu obavijest nadležnom tijelu za premjeravanje.

## **66 PONOVO OTVARANJE SASLUŠANJA**

Odbor za prosvjede može ponovno otvoriti saslušanje kada odluči da je možda učinio značajnu pogrešku, ili kada značajni novi dokaz postane dostupan u razumnom vremenu. On mora ponovno otvoriti saslušanje temeljem zahtjeva nacionalnog saveza prema pravilu F5. *Stranka* u saslušanju može tražiti ponovno otvaranje saslušanja najkasnije 24 sata nakon što je obaviještena o odluci. Kada je saslušanje ponovno otvoreno, većina članova odbora za prosvjede morala je, ako je moguće, biti u izvornom odboru za prosvjede.

## **67 PRAVILO 42 I UVJET SASLUŠANJA**

Kada je navedeno u uputama za jedrenje, odbor za prosvjede može bez saslušanja kazniti jedrilicu koja je prekršila pravilo 42, pod uvjetom da je neki član odbora ili njegov motritelj uočio incident i diskvalifikacija jedrilice prema ovom pravilu ne smije se isključiti iz ukupnih bodova serije. Jedrilicu se o tom kažnjavanju mora obavijestiti u rezultatima natjecanja (jedrenja).

## **68 ŠTETE**

Pitanje šteta proizašlih iz prekršaja bilo kojeg *pravila* moraju se regulirati propisima nacionalnog saveza, ako postoje.

## POGLAVLJE C

### GRUBO NEDOLIČNO PONAŠANJE

#### 69 UTVRĐIVANJE GRUBOG NEDOLIČNOG PONAŠANJA

##### 69.1 Postupak odbora za prosvjede

- (a) Odbor za prosvjede može sazvati saslušanje kada temeljem svojeg očevida ili primljenog izvješća iz bilo kojeg izvora, vjeruje da je natjecatelj možda počinio grubi prekršaj *pravila*, dobrog vladanja ili sportskog ponašanja, ili je njegovo ponašanje sramotno za sport. Odbor za prosvjede mora odmah pismeno obavijestiti natjecatelja o navedenom nedoličnom ponašanju te o vremenu i mjestu saslušanja.
- (b) Odbor za prosvjede od najmanje tri člana mora voditi saslušanje slijedeći pravila 63.2, 63.3, 63.4 i 63.6. Ako odluči da je natjecatelj odgovoran za navedeno nedolično ponašanje mora
  - (1) upozoriti natjecatelja ili
  - (2) odrediti kaznu kojom isključuje natjecatelja i, kada je primjereno, diskvalificira jedrilicu, iz natjecanja (jedrenja), ili preostalih natjecanja (jedrenja) serije ili cijele serije, ili drugim postupkom prema svojoj nadležnosti. Diskvalifikacija jedrilice prema ovom pravilu ne smije se isključiti iz ukupnih bodova serije
- (c) Odbor za prosvjede mora nacionalne saveze mjesta održavanja, natjecatelja i vlasnika jedrilice odmah izvijestiti o kazni, ali ne mora o upozorenju.
- (d) Ako zbog valjanog razloga natjecatelj ne može nazočiti saslušanju, odbor za prosvjede ga mora odgoditi. Međutim, ako je natjecatelj napustio mjesto održavanja regate i stoga se ne može očekivati da će nazočiti saslušanju, odbor za prosvjede saslušanje ne smije održati. Umjesto toga, mora prikupiti sve dostupne podatke i, kada se tvrdnja o nedoličnom ponašanju čini opravdanom, uputiti izvješće nadležnim nacionalnim savezima.
- (e) Kada je odbor za prosvjede napustio regatu, a primljeno je izvješće kojim se navodi nedolično ponašanje, regatni odbor ili organizator mogu imenovati novi odbor za prosvjede koji će postupiti prema ovom pravilu.

## **69.2 Postupak nacionalnog saveza**

- (a) Nacionalni savez može provesti istragu i kada je primjereno, mora provesti saslušanje, nakon primitka izvješća zahtijevanog pravilom 69.1(c) ili 69.1(d) ili izvješća u kojem se tvrdi grubi prekršaj *pravila*, dobrog vladanja ili sportskog ponašanja, ili izvješća koje navodi ponašanje sramotno za sport. Nacionalni savez može tada poduzeti bilo koju disciplinsku mjeru prema svojoj nadležnosti koju drži primjerenom protiv natjecatelja ili jedrilice, ili druge umiješane osobe, uključujući uskraćivanje prava sudjelovanja, stalno ili na određeno vrijeme, prava natjecanja na bilo kojoj regati u njegovoj nadležnosti i uskraćivanje ISAF prava sudjelovanja prema ISAF Propisu 19.
- (b) Nacionalni savez natjecatelja mora također uskratiti ISAF pravo sudjelovanja natjecatelja kako se zahtijeva ISAF Propisom 19.
- (c) Nacionalni savez mora odmah izvijestiti ISAF o uskraćivanju prava sudjelovanja prema pravilu 69.2(a), i nacionalne saveze osobe ili vlasnika jedrilice kojoj je uskraćeno pravo ako oni nisu članovi nacionalnog saveza koji im je uskratio pravo sudjelovanja.

## **69.3 Postupak ISAF-a**

Nakon primitka izvješća zahtijevanog pravilima 69.2(c) ili ISAF Propisom 19, ISAF mora obavijestiti sve nacionalne saveze koji također mogu uskratiti pravo sudjelovanja na regatama koje se održavaju u njihovoj nadležnosti. Izvršni odbor ISAF-a mora uskratiti natjecatelju ISAF pravo sudjelovanja kako zahtijeva ISAF Propis 19 ako to ne učini nacionalni savez natjecatelja.

## **POGLAVLJE D**

### **ŽALBE**

## **70 ŽALBE; POTVRDE ILI ISPRAVCI ODLUKA; TUMAČENJA PRAVILA**

- 70.1** Ako pravo žalbe nije osporeno pravilom 70.4, *stranka* u saslušanju se može žaliti na odluku odbora za prosvjede ili na njegove postupke, ali ne na utvrđene činjenice, nacionalnom savezu mjesta održavanja.

- 70.2** Odbor za prosvjede može zahtijevati potvrdu ili ispravak svoje odluke.
- 70.3** Klub ili druga organizacija učlanjena u nacionalni savez može zahtijevati tumačenje *pravila*, ako se radi o *prosvjedu* ili zahtjevu za ispravak na koji se ne može žaliti. Tumačenje se ne smije upotrijebiti za promjenu ranije donijete odluke odbora za prosvjede.
- 70.4** Na odluke međunarodnog žirija sastavljenog prema Dodatku N ne smije biti žalbe. Nadalje, ako je propisano uputama za jedrenje, pravo na žalbu može se osporiti kada
- (a) je bitno odmah odrediti rezultat natjecanja (jedrenja) koji će kvalificirati jedrilicu za daljnje natjecanje u regati ili na sljedećoj regati (nacionalni savez može propisati potrebu svojeg odobrenja takvog postupka),
  - (b) nacionalni savez tako odobri za određenu regatu otvorenu samo za sudionike u njegovoj nadležnosti, ili
  - (c) nacionalni savez, nakon savjetovanja s ISAF-om, tako odobri za određenu regatu, ako je žiri sastavljen prema Dodatku N, osim što samo dva člana žirija trebaju biti međunarodni suci.
- 70.5** Žalbe i zahtjevi moraju biti u skladu s Dodatkom F.

## **71 ODLUKE ŽALBI**

- 71.1** Nijedna *zainteresirana stranka* ili član odbora za prosvjede ne smije uopće sudjelovati u raspravi ili odluci žalbe ili zahtjeva za potvrdu ili ispravak odluke.
- 71.2** Nacionalni savez može potvrditi, promijeniti ili preokrenuti odluku odbora za prosvjede; proglasiti *prosvjed* ili zahtjev za ispravak nevaljanim; ili vratiti *prosvjed* ili zahtjev za ispravak na ponovno otvaranje, ili novo saslušanje i odluku istom ili drugom odboru za prosvjede.

- 71.3** Nacionalni savez mora kazniti jedrilicu kada temeljem utvrđenih činjenica odbora za prosvjede zaključi da je ona prekršila *pravilo* kao *stranka* u saslušanju, bez obzira je li ta jedrilica ili to *pravilo* spomenuto u odluci odbora za prosvjede.
- 71.4** Odluka nacionalnog saveza mora biti konačna. Nacionalni savez mora poslati pismenu odluku svim *strankama* u saslušanju i odboru za prosvjede koji se mora voditi tom odlukom.

## **DIO 6**

### **PRIJAVA I UVJETI**

---

#### **75 PRIJAVA ZA NATJECANJE**

**75.1** Prigodom prijave za natjecanje, jedrilica mora udovoljiti zahtjevima organizatora natjecanja. Jedrilicu mora prijaviti

- (a) član kluba ili druge organizacije učlanjene u nacionalni savez učlanjenog u ISAF,
- (b) takav klub ili organizacija, ili
- (c) član nacionalnog saveza učlanjenog u ISAF.

**75.2** Natjecatelji moraju udovoljiti ISAF Propisu 19, Pravo sudjelovanja.

#### **76 ISKLJUČENJE JEDRILICA ILI NATJECATELJA**

**76.1** Organizator ili regatni odbor može odbiti ili poništiti prijavu jedrilice ili isključiti natjecatelja, poštujući pravilo 76.2, ako to učini prije starta prvog natjecanja (jedrenja) i navede razlog tome. Međutim, organizator ili regatni odbor ne smije odbiti ili poništiti prijavu jedrilice niti isključiti natjecatelja zbog reklamiranja, ako jedrilica ili natjecatelj udovoljavaju ISAF Propisu 20, Kodeks reklamiranja.

**76.2** Na svjetskim i kontinentalnim prvenstvima niti jedna prijava do određenog broja ne smije biti odbijena ili poništena bez prethodnog odobrenja nadležnog međunarodnog udruženja klase (ili Offshore Racing Council-a) ili ISAF-a.

#### **77 OZNAKE NA JEDRIMA**

Jedrilica mora udovoljiti zahtjevima Dodatka G glede oznake klase, nacionalnih slova i brojeva na jedrima.

#### **78 UDOVOLJAVANJE PRAVILIMA KLASE; SVJEDODŽBE**

**78.1** Vlasnik jedrilice ili bilo koja druga ovlaštena osoba mora održavati jedrilicu tako da udovoljava pravilima svoje klase i osigurati valjanost njezine svjedodžbe premjeravanja ili razvrstavanja, ako postoji.

- 78.2** Kada *pravilo* zahtijeva predočenje svjedodžbe prije nego se jedrilica *natječe*, a jedrilica ju ne predoči, ona se može *natjecati* ako regatni odbor primi izjavu koju je potpisala ovlaštena osoba o postojanju valjane svjedodžbe koja će se dostaviti regatnom odboru prije kraja regate. Ako svjedodžba nije primljena na vrijeme, jedrilicu se mora diskvalificirati u svim natjecanjima (jedrenjima) regate.
- 78.3** Kada premjerač regate zaključi da jedrilica ili osobna oprema ne udovoljava pravilima klase, on mora o tome pismeno izvijestiti regatni odbor, koji mora prosvjedovati protiv jedrilice.

## **79 REKLAMIRANJE**

Jedrilica i njezina posada moraju udovoljiti ISAF Propisu 20, Kodeks reklamiranja.

## **80 ODGOĐENA NATJECANJA (JEDRENJA)**

Kada je natjecanje (jedrenje) bilo odgođeno, primjenjuje se pravilo 36 i sve jedrilice prijavljene u izvornom natjecanju (jedrenju) mora se obavijestiti i imaju pravo jedriti u odgođenom natjecanju (jedrenju), osim ako su diskvalificirane prema pravilu 30.3. Regatni odbor može prema vlastitom nahođenju, prihvatiti nove prijave koje ispunjavaju zahtjeve za prijavu u izvornom natjecanju (jedrenju).

## **DIO 7**

# **ORGANIZACIJA NATJECANJA**

---

### **85 PRIMJENA PRAVILA**

Organizator, regatni odbor i odbor za prosvjede moraju primjenjivati *pravila* u vođenju i suđenju natjecanja.

### **86 IZMJENE REGATNIH PRAVILA**

**86.1** Pravilo natjecanja ne smije se izmjeniti, osim ako dopušta samo pravilo ili kako slijedi:

(a) Propisi nacionalnog saveza mogu izmjeniti pravilo natjecanja, ali ne Definicije; pravila u Uvodu; Sportsko ponašanje i pravila; Dio 1, 2 ili 7; pravilo 42, 43.1, 43.2, 69, 70, 71, 75, 76.2 ili 79; pravilo nekog dodatka koje mijenja jedno od ovih pravila; Dodatak H ili N; ili ISAF Propis 19, 20 ili 21.

(b) Upute za jedrenje mogu mijenjati pravilo natjecanja uz točan navod pravila i izmjene, ali ne pravilo 76.1, Dodatak F ili pravilo navedeno u pravilu 86.1(a).

(c) Pravila klase mogu mijenjati samo pravila 42, 49, 50, 51, 52, 53 i 54.

**86.2** Izuzimajući pravilo 86.1, ISAF može u ograničenim uvjetima (vidjeti ISAF Propis 31.1.3) ovlastiti izmjene pravila natjecanja za određenu međunarodnu regatu. Ovlaštenje mora biti navedeno u pismu odobrenja organizatoru regate i u oglasu regate i uputama za jedrenje, i pismo mora biti objavljeno na službenoj oglasnoj ploči regate.

**86.3** Ako nacionalni savez tako propiše, ova ograničenja se ne primjenjuju ako se pravila izmijene zbog razvoja ili pokusa predloženih pravila. Nacionalni savez može propisati zahtijevanje svojeg odobrenja za takve izmjene.

### **87 IZMJENE PROPISA NACIONALNOG SAVEZA**

Propisom ovom pravilu nacionalni savez može ograničiti izmjene svojih propisa. Ako to učini, taj propis se ne može izmijeniti ili poništiti uputama za jedrenje.

## **88 ORGANIZATOR; OGLAS REGATE; IMENOVANJE DUŽNOSNIKA REGATA**

### **88.1 Organizator**

Natjecanja mora organizirati organizator, koji mora biti

- (a) ISAF;
- (b) nacionalni savez, član ISAF-a;
- (c) klub ili druga organizacija učlanjena u nacionalni savez;
- (d) udruženje klase, ili uz odobrenje nacionalnog saveza ili u sprezi s učlanjenim klubom;
- (e) neučlanjeno tijelo u sprezi s učlanjenim klubom kada je tijelo u vlasništvu i kontrolira ga klub. Nacionalni savez kluba može propisati zahtijevanje svojeg odobrenja za takve regate; ili
- (f) neučlanjeno tijelo u sprezi sa učlanjenim klubom kada tijelo nije u vlasništvu niti ga kontrolira klub, uz odobrenje ISAF-a i nacionalnog saveza kluba.

### **88.2 Oglas regate; Imenovanja dužnosnika**

- (a) Organizator mora izdati oglas regate u skladu s pravilom J1. Oglas regate se može izmijeniti pod uvjetom izdavanja primjerene obavijesti.
- (b) Organizator mora imenovati regatni odbor i, kada je primjereno, imenovati odbor za prosvjede i presuditelje. Međutim, regatni odbor, međunarodni žiri i presuditelje može imenovati ISAF prema propisima ISAF-a.

## **89 REGATNI ODBOR; UPUTE ZA JEDRENJE; BODOVANJE**

### **89.1 Regatni odbor**

Regatni odbor mora voditi natjecanja prema uputama organizatora i *pravilima*.

### **89.2 Upute za jedrenje**

- (a) Regatni odbor mora izdati pisane upute za jedrenje u skladu s pravilom J2.

- (b) Upute za jedrenje međunarodnih regata moraju sadržavati engleski prijevod primjenjivih propisa nacionalnog saveza.
- (c) Izmjene uputa za jedrenje moraju biti napisane i objavljene u zahtijevanom vremenu na službenoj oglasnoj ploči ili, na vodi, priopćene svakoj jedrilici prije njezinog signala upozorenja. Usmene izmjene mogu se dati samo na vodi, i samo ako je postupak naveden u uputama za jedrenje.

### **89.3 Bodovanje**

- (a) Regatni odbor mora bodovati natjecanje (jedrenje) ili seriju prema zahtjevima Dodatka A uz uporabu sustava niskih bodova, osim ako upute za jedrenje određuju uporabu sustava dodanih bodova ili neki drugi sustav. Natjecanje (jedrenje) mora biti bodovano ako nije *prekinuto* i ako jedna jedrilica odjedri kurs poštujući pravilo 28.1 i *završi* unutar vremenskog ograničenja, ako postoji, čak i ako se ona povuče nakon *završavanja* ili je diskvalificirana.
- (b) Kada sustav bodovanja omogućuje isključivanje bodova jednog ili više natjecanja (jedrenja) iz bodova serije jedrilice, bodovi za diskvalifikaciju prema pravilu 2, preposljednje rečenice pravila 30.3; pravila 42 kada se primjenjuje pravilo 67, P2.2 ili P2.3; ili pravilo 69.1(b)(2) ne smiju se odbaciti. Moraju se odbaciti sljedeći najlošiji bodovi.

## **90 ODBOR ZA PROSVJEDE**

Odbor za prosvjede mora biti

- (a) odbor kojeg imenuje organizator ili regatni odbor, ili
- (b) međunarodni žiri kojeg imenuje organizator ili je imenovan prema propisima ISAF-a i ispunjava zahtjeve Dodatka N. Nacionalni savez može propisati zahtijevanje svojeg odobrenja za imenovanje međunarodnih žirija natjecanja u svojoj nadležnosti, osim onih u nadležnosti ISAF-a ili kada međunarodne žirije imenuje ISAF prema pravilu 88.2(b).

# DODATAK A

## BODOVANJE

---

*Vidjeti pravilo 89.3.*

### **A1 BROJ NATJECANJA (JEDRENJA)**

Broj predviđenih natjecanja (jedrenja) i potrebnih natjecanja (jedrenja) za valjanost serije mora se navesti u uputama za jedrenje.

### **A2 BODOVI SERIJE**

Ukupni bodovi serije svake jedrilice moraju biti zbroj bodova svih natjecanja (jedrenja), isključujući njezine najslabije bodove. (Uputama za jedrenje može se odrediti drugačiji način, određujući, na primjer, nemogućnost isključivanja niti jednih bodova, isključivanje dvaju ili više bodova, ili isključivanje određenog broja bodova nakon što određeni broj natjecanja (jedrenja) bude završen. Natjecanje (jedrenje) je završeno ako je bodovano: vidjeti pravilo 89.3(a).) Ako jedrilica ima dva ili više jednakih najslabijih bodova, moraju se isključiti bodovi natjecanja (jedrenja) koja su u seriji odjedrena ranije. Pobjeđuje jedrilica s najmanjim ukupnim bodovima serije, a ostale se moraju svrstati tim redoslijedom.

### **A3 VREMENA STARTA I MJESTA ZAVRŠAVANJA**

Vrijeme signala starta jedrilice mora biti njezino vrijeme starta, i poredak u kojem jedrilice *završavaju* natjecanje (jedrenje) mora odrediti njihova mjesta završavanja. Međutim, kada se koristi sustav izjednačavanja ili razvrstanja mjesto završavanja jedrilice mora odrediti njezino korigirano jedreno vrijeme.

### **A4 SUSTAV NISKIH BODOVA I SUSTAV DODANIH BODOVA**

*Većina serija boduje se uporabom sustava niskih bodova ili sustava dodanih bodova. Sustav niskih bodova uzima mjesto završavanja jedrilice kao njezine bodove natjecanja (jedrenja). Sustav dodanih bodova dodaje bodove za prvih šest mjesta jer je teže prijeći od četvrtog na treće mjesto, nego npr. od četrnaestog na trinaesto mjesto. Sustav niskih bodova primjenjuje se osim ako upute za jedrenje ne određuju drugi sustav; vidjeti pravilo 89.3(a). Ako je odabran Sustav dodanih bodova u uputama za jedrenje će se navesti "Primjenjuje se Sustav dodanih bodova prema Dodatku A".*

- A4.1** Svaka jedrilica koja *starta* i *završi* natjecanje (jedrenje) i nakon toga se ne povuče, bude kažnjena ili joj se dodjeli ispravak, bodovat će se kako slijedi:

<i>Mjesto završavanja</i>	<i>Sustav niskih bodova</i>	<i>Sustav dodanih bodova</i>
Prvo	1	0
Drugo	2	3
Treće	3	5.7
Četvrto	4	8
Peto	5	10
Šesto	6	11.7
Sedmo	7	13
Svako sljedeće mjesto	Dodati 1 bod	Dodati 1 bod

- A4.2** Jedrilica koja nije *startala*, nije *završila*, povukla se nakon *završavanja* ili je diskvalificirana mora se bodovati bodovima za mjesto završetka, koje je za jedan veće od ukupnog broja prijavljenih jedrilica u seriji. Jedrilica kažnjena prema pravilu 30.2 ili 44.3 mora se bodovati prema pravilu 44.3 (c).

## **A5 BODOVI KOJE ODREĐUJE REGATNI ODBOR**

Jedrilicu koja ne *starta*, ne udovolji pravilu 30.2 ili 30.3, ili ne *završi*, ili prihvati kaznu prema pravilu 44.3 ili se povuče nakon *završavanja* regatni odbor mora bodovati bez saslušanja. Jedino odbor za prosvjede može odlučiti o lošijem bodovanju jedrilice.

## **A6 PROMJENE MJESTA I BODOVA OSTALIH JEDRILICA**

- A6.1** Ako je jedrilica diskvalificirana ili se povuče nakon *završavanja*, svaka jedrilica s lošijim mjestom *završavanja* mora se pomaknuti za jedno mjesto više.
- A6.2** Ako odbor za prosvjede odluči dodijeliti ispravak prilagodbom bodova jedrilice, bodovi ostalih jedrilica ne smiju se mijenjati osim ako odbor za prosvjede ne odluči drugačije.

## **A7 IZJEDNAČENOSTI NATJECANJA (JEDRENJA)**

Kada su jedrilice izjednačene na liniji cilja ili kada se koristi sustav izjednačavanja i jedrilice imaju ista korigirana vremena, bodovi za mjesto za koje su jedrilice izjednačene i mjesto(a) koja slijede odmah iza njega moraju se zbrojiti i jednako podijeliti. Izjednačene jedrilice moraju predviđenu nagradu podijeliti ili primiti jednake nagrade.

## **A8 IZJEDNAČENOSTI SERIJA**

**A8.1** Kada među dvjema ili više jedrilica, postoji izjednačenost u ukupnim bodovima serije, bodovi svake jedrilice moraju se poredati od najboljeg do najslabijeg, i na prvim bodovima koji se razlikuju, izjednačenost se mora razriješiti u korist jedrilice(ca) s najboljim bodovima. Isključeni bodovi se ne smiju uzimati.

**A8.2** Ako izjednačenost među dvjema ili više jedrilica ostaje, mora ih se poredati prema njihovim bodovima u posljednjem natjecanju (jedrenju). Svaka preostala izjednačenost mora biti razriješena uzimajući bodove izjednačenih jedrilica u predzadnjem natjecanju (jedrenju) i tako redom dok se izjednačenosti ne razriješe. Ti bodovi se moraju uzeti čak i ako su neki od njih isključeni.

## **A9 BODOVI NATJECANJA (JEDRENJA) U SERIJAMA DULJIM OD REGATE**

U serijama koje traju dulje od jedne regate, jedrilica koja je došla u područje starta ali nije *startala*, nije *završila*, povukla se nakon *završavanja* ili je diskvalificirana mora se bodovati bodovima za mjesto završavanja koje je za jedan veće od broja jedrilica koje su došle u područje starta. Jedrilice koje nisu došle u područje starta moraju se bodovati bodovima za mjesto završavanja, koje je za jedan veće od broja jedrilica prijavljenih u seriji.

## **A10 NAPUTAK O ISPRAVKU**

Ako odbor za prosvjede odluči prilagoditi bodove jedrilice u natjecanju (jedrenju), savjetuje se bodovanje

- (a) bodovima jednakim prosjeku bodova svih natjecanja (jedrenja) serije bez spornog natjecanja (jedrenja) proračunatim na desetinku boda (zaokružujući 0.05 na više);

- (b) bodovima jednakim prosjeku bodova svih natjecanja (jedrenja) prije spornog natjecanja (jedrenja) proračunatim na desetinku boda (zaokružujući 0.05 na više); ili
- (c) bodovima temeljenim na mjestu jedrilice u vrijeme incidenta koji opravdava ispravak.

## A11 KRATICE ZA BODOVANJE

Ove kratice se preporučuju za upisivanje okolnosti opisanih kako slijedi:

- DNC Nije *startala*; nije došla u područje starta
- DNS Nije *startala* (osim DNC i OCS)
- OCS Nije *startala*; na strani kursa linije starta i nije uspjela *startati*, ili je prekršila pravilo 30.1
- ZFP Kazna od 20% prema pravilu 30.2
- BFD Diskvalifikacija prema pravilu 30.3
- SCP Prihvatila kaznu prema pravilu 44.3
- DNF Nije *završila*
- RAF Povukla se nakon *završavanja*
- DSQ Diskvalifikacija
- DNE Diskvalifikacija (osim DGM) koja se ne može isključiti prema pravilu 89.3(b)
- DGM Diskvalifikacija prema pravilu 69.1(b)(2); ne može se isključiti
- RDG Dodijeljen ispravak

## DODATAK B

# PRAVILA NATJECANJA DASAKA ZA JEDRENJE

---

*Natjecanja dasaka za jedrenje moraju se jedriti prema Regatnim pravilima izmjenjenim ovim dodatkom. Naziv "jedrilica" drugdje u regatnim pravilima znači "daska" ili "jedrilica" kako je primjereno. Regata dasaka za jedrenje može uključivati jednu ili više sljedećih disciplina ili njihovih formata:*

Disciplina	Format
<i>Natjecanje (jedrenje)</i>	<i>Kurs; slalom; maraton</i>
<i>Natjecanje u dojmu</i>	<i>Izvedba na valovima; slobodni stil</i>
<i>Natjecanje u brzini</i>	

*Kod natjecanja u dojmu prevladava ocjenjivanje umješnosti i raznolikosti izvedbe nad brzinom i organizirano je koristeći eliminacijske serije. U ovisnosti od stanja valova na mjestu održavanja organizira se natjecanje u izvedbi na valovima ili slobodnom stilu. U natjecanju u brzini, "krug" se sastoji od jednog ili više pokušaja u kojima daske jedre kurs pojedinačno u intervalima. U disciplini natjecanju (jedrenju) maraton je natjecanje čije je predviđeno trajanje dulje od jednog sata.*

*U natjecanju (jedrenju) u slalomu ili u natjecanju u dojmu, "plov" znači jedno eliminacijsko nadmetanje, "krug" se sastoji od jednog ili više plovova, i jedna eliminacijska serija sastoji se od najviše četiri kruga.*

## **B1** DEFINICIJE

### **B1.1** Prijenjuju se sljedeće dodatne definicije:

***Start s plaže*** Kada je linija starta na plaži, ili toliko blizu plaže da natjecatelj mora stajati u vodi da bi *startao*, start je *start s plaže*.

***Prevrnuta*** Daska za jedrenje je *prevrnuta* kada je njezino jedro ili tijelo natjecatelja u vodi.

**B1.2** Sljedeće definicije primjenjuju se jedino kod natjecanja u dojmu:

***Ulaženje i izlaženje*** Daska koja jedri istim smjerom kao i dolazeći surf *ulazi*. Daska koja jedri u suprotnom smjeru od dolazećeg surfa *izlazi*.

***Skakanje*** Daska *skače* pri uzletu na vrhu vala kada *izlazi*.

***Pretjecanje*** Daska *pretječe* od trenutka kada uspostavi preklapanje iz položaja *slobodna po krmi* do trenutka kada je *slobodna po pramcu* od *prestignute* daske.

***Posjedovanje*** Prva daska koja jedri prema obali odmah ispred vala *posjeduje* taj val. Međutim, kada nije moguće odrediti koja daska je prva *privjetrinska* daska *posjeduje* val.

***Uspravljanje*** Daska se *uspravlja* od trenutka kada je njezino jedro ili, ako se starta iz vode, tijelo natjecatelja, izvan vode pa sve dok počne upravljati.

***Surfanje*** Daska *surfa* kada je na ili odmah ispred vala kada *ulazi*.

***Međustanje*** Daska koja mijenja *uzde*, ili uzlijeće kada *izlazi*, ili ona koja ne *surfa*, *skače*, *prevrnuta* je, ili se *uspravlja* je u *međustanju*.

## **B2 PRAVILA ZA SVA NATJECANJA**

### **B2.1 Izmjene pravila Dijela 4**

- (a) Pravilo 42 se mijenja u “Daska se mora porivati samo djelovanjem vjetra na jedro, djelovanjem vode na trup i nepotpomognutim djelovanjem natjecatelja.”
- (b) Pravilu 43.1(a) dodati: “Međutim, natjecatelj može nositi spremnik za napitke koji mora imati zapreminu od najmanje jedne litre i ne smije težiti više od 1.5 kilograma kada je napunjen.”
- (c) Pravilo 44.2 se mijenja tako da su dva okreta zamijenjena sa jednim okretom od 360° bez uvjetovanja dva letanja i kruženja.
- (d) Pravila 44.3 i 44.4(a) se brišu.
- (e) Pravilu 47.1 dodati: “osim kako je navedeno u pravilu 41.2”. (Vidjeti pravilo B4.4) Pravilo 47.2 se briše.

## **B2.2 Prijava i uvjeti**

Pravilu 78.1 dodati: “Kada nacionalni savez tako propiše, brojem i datumom označena pločica na dasci i njezinoj pomičnoj kobilici te na jedru mora služiti kao njezina svjedodžba premjeravanja.”

## **B2.3 Organizacija regate**

- (a) Zadnja rečenica u pravilu 89.2(c) se briše.
- (b) Dodati novo pravilo 89.2(d): “Usmene upute smiju se dati samo ako je postupak naveden u uputama za jedrenje.”

## **B2.4 Oznake na jedrima**

- (a) Pravilu G1.1(a) dodati: “Oznaka se ne smije odnositi ni na što drugo osim na proizvođača ili klasu i ne smije sadržavati više od dva slova i tri broja ili neki neodređeni uzorak.”
- (b) Pravila G1.3(a), G1.3(c), G1.3(d) i G1.3(e) mijenjaju se u  
Oznaka klase mora se istaknuti jedanput na svakoj strani jedra u području iznad linije projicirane pod pravim kutovima iz točke na prednjem porubu jedra na jednoj trećini udaljenosti od vrha do buma. Slovna oznaka nacionalnosti i brojevi na jedru moraju se postaviti u središnju trećinu jedra iznad buma i jasno odvojiti od bilo koje reklame na različitim visinama s obje strane jedra, a oni s desne moraju biti iznad.

## **B3 PRAVILA NATJECANJA (JEDRENJA)**

### **B3.1 Susretanje dasaka**

- (a) Pravilo 13 postaje pravilo 13.1. Dodati novo pravilo 13.2:  
Daska koja kruži mora se *uklanjati* ostalim daskama. Za to vrijeme se ne primjenjuju pravila 10, 11 i 12. Ako dvije daske istovremeno podliježu ovom pravilu, daska s lijeve strane ili iza druge mora se *uklanjati*.
- (b) Pravila 17, 18.2(b), 18.2(c) i 18.3 se brišu.
- (c) Pravilo 21 postaje pravilo 21.1. Dodati novo pravilo 21.2: ‘*Prevrnuta* daska ne smije djelovati tako da ometa drugu dasku.’
- (d) Dodati novo pravilo 22.3: “Daska ne smije jedriti u području kursa određenom u uputama za jedrenje dok su u tijeku natjecanja (jedrenja) osim u svojem natjecanju (jedrenju).”

- (e) Dodati novo pravilo 23:

### 23 JEDRO IZVAN VODE KAD STARTA

Kada se približava liniji starta da bi *startala*, daska mora imati svoje jedro izvan vode i u normalnom položaju, osim ako se slučajno *prevrne*.

## B3.2 Startanje natjecanja

Upute za jedrenje moraju navoditi jedan od ovih sustava startanja.

- (a) SUSTAV 1

Vidjeti pravilo 26, Startanje natjecanja.

- (b) SUSTAV 2

Natjecanja (jedrenja) moraju startati uporabom sljedećih signala. Vremena se moraju uzeti prema vidnim signalima; odsutnost zvučnog signala mora se zanemariti.

<i>Signal</i>	<i>Zastava i zvuk</i>	<i>Minute prije signala starta</i>
Pozor	Zastava klase ili broj plova	5
	Signal pozornosti spušten	4
Upozorenje	Crvena zastava; 1 zvuk	3
	Crvena zastava spuštena	2
Priprema	Žuta zastava; 1 zvuk	1
	Žuta zastava spuštena	1/2
Start	Zelena zastava; 1 zvuk	0

- (c) SUSTAV 3 (ZA STARTOVE S PLAŽE)

- (1) Prije starta svaka daska u plovu ili klasi mora izvući broj svojega mjesta na liniji starta. Mjesta imaju brojeve tako da je mjesto 1 najviše u privjetrini.
- (2) Nakon poziva daskama za zauzimanje mjesta, regatni odbor mora dati signal pripreme isticanjem crvene zastave i jednim zvukom. Signal statra mora se dati, bilo kada nakon signala pripreme, spuštanjem crvene zastave uz jedan zvuk.

- (3) Nakon signala starta svaka daska mora krenuti najkraćim putem od svojeg startnog mjesta do svojeg surfing položaja u vodi (s oba natjecateljeva stopala na dasci).

### **B3.3 Ostala pravila za vođenje natjecanja**

- (a) Dodati novo pravilo 29.3:

#### **29.3 Opoziv natjecanja (jedrenja) u slalomu**

- (a) Kada se u trenutku njezinog signala starta bilo koji dio trupa daske, posade ili opreme nalazi na strani kursa linije starta regatni odbor mora signalizirati opći opoziv.
- (b) Ako regatni odbor postupi prema pravilu 29.3(a) i daska je prepoznata, ona mora biti diskvalificirana bez saslušanja, iako je natjecanje (jedrenje) ili plov *odgođeno* ili *prekinuto*. Regatni odbor mora doviknuti ili istaknuti njezin broj na jedru, i ona mora odmah napustiti područje kursa. Ako je natjecanje (jedrenje) ili plov opozvano ili prekinuto, ona ne smije u njemu jedriti.
- (b) Pravilo 31 mijenja se u “Daska smije dodirnuti oznaku ali se ne smije za nju držati.”

## **B4 PRAVILA NATJECANJA U DOJMU**

### **B4.1 Pravila prava puta**

Ova pravila zamjenjuju sva pravila Dijela 2.

- (a) ULAŽENJE I IZLAŽENJE

Daska koja *ulazi* mora se *uklanjati* dasci koja *izlazi*. Kada dvije daske na istom valu *izlaze* ili *ulaze*, ili kada nijedna ne *izlazi* ili *ulazi*, daska na *lijevim uzdama* mora se *uklanjati* dasci na *desnim uzdama*.

- (b) DASKE NA ISTOM VALU, ULAŽENJE

Kada dvije ili više dasaka *ulazi* na valu, daska koja ne *posjeduje* val mora se *uklanjati*.

- (c) SLOBODNA PO KRMI, SLOBODNA PO PRAMCU I PRETJECANJE  
Daska *slobodna po krmi* i nije na valu mora se *uklanjati*. Daska koja *pretječe* i nije na valu mora se *uklanjati*.

(d) MEĐUSTANJE

Daska u *međustanju* mora se *uklanjati* onoj koja nije. Kada su dvije daske istovremeno u *međustanju*, ona s lijeve strane ili iza druge mora se *uklanjati*.

**B4.2 Startanje i završavanje plova**

Plovovi se moraju startati i završavati uporabom sljedećih signala:

(a) STARTANJE PLOVA

Svaka zastava mora se spustiti kada se istakne sljedeća.

<i>Signal</i>	<i>Zastava i zvuk</i>	<i>Minute prije signala starta</i>
Pozor	Broj plova	3
Upozorenje	Crvena zastava; 1 zvuk	2
Priprema	Žuta zastava; 1 zvuk	1
Start	Zelena zastava; 1 zvuk	0

(b) ZAVRŠAVANJE PLOVA

<i>Signal</i>	<i>Zastava i zvuk</i>	<i>Minute prije signala starta</i>
Upozorenje kraja	Zelena zastava spuštena; 1 zvuk	1
Kraj	Crvena zastava; 1 zvuk	0

**B4.3 Prijava jedara; područje kursa; trajanje plova**

(a) Daske moraju regatnom odboru prijaviti boje i ostale pojedinosti svojih jedara, ili njihovu identifikaciju prema drugom postupku navedenom u uputama za jedrenje, ne kasnije od signala starta plova dva plovera prije njenog.

(b) Područje kursa mora biti određeno u uputama za jedrenje i istaknuto na oglasnoj ploči ne kasnije od 30 minuta prije signala starta prvoga plova. Daska mora biti bodovana samo dok jedri u području kursa.

(c) Bilo koju izmjenu trajanja plova regatni odbor mora objaviti najkasnije petnaest minuta prije signala starta prvoga plova sljedećeg kruga.

#### **B4.4 Pomoć izvana**

Pravilo 41 postaje pravilo 41.1. Dodati novo pravilo 41.2:

Osoblje podrške može namaknuti zamjensku opremu dasci ali se mora uklanjati drugim daskama koje se natječu. Daska čije se osoblje podrške ne uspije ukloniti biti će kažnjena. Kazna mora biti prema odluci odbora za prosvjede.

### **B5 ELIMINACIJSKE SERIJE U NATJECANJU (JEDRENJU) U SLALOMU I NATJECANJU U DOJMU**

*Pravila B5.1–B5.5 primjenjuju se u natjecanju (jedrenju) u slalomu ili natjecanju u dojmu organiziranih uporabom eliminacijskih serija u kojima daske jedre u plovovima.*

#### **B5.1 Postupak eliminacijskih serija**

- (a) Natjecanje mora biti u obliku jedne ili više eliminacijskih serija. Svaka se od njih mora sastojati ili od najviše četiri kruga gdje u jednim eliminacijskim serijama samo određeni broj najboljih napreduje, ili od najviše deset krugova u dvostrukim eliminacijskim serijama gdje daske imaju više od jedne mogućnosti napredovanja.
- (b) Daske moraju jedriti jedna protiv druge u parovima, ili u grupama određenim eliminacijskom ljestvicom. Izabrani oblik natjecanja ne smije se mijenjati ako je krug nedovršen.

#### **B5.2 Rangiranje i rang liste**

- (a) Kada se rabi rangiranje ili rang lista u određivanju plovova prvoga kruga, mjesta 1-8 (četiri plova) ili 1-16 (osam plovova) moraju biti ravnomjerno raspoređena na plove.
- (b) U sljedeće eliminacijske serije, ako ih ima, daske moraju biti raspoređene u nove plove prema rang listi temeljenoj na trenutnom ukupnom poretku.
- (c) Organizatorove odluke o rangiranju su konačne i nisu temelji za zahtijevanje ispravka.

#### **B5.3 Raspored plovova**

Raspored plovova mora biti objavljen na službenoj oglasnoj ploči najkasnije 30 minuta prije signala starta prvoga plova.

## **B5.4 Napredovanja i pauziranja**

- (a) U natjecanju (jedrenju) u slalomu i slobodnim stilom, daske iz svakog plova koje napreduju u sljedeći krug regatni odbor objavljuje najkasnije 30 minuta prije signala starta prvog plova. Njihov broj može izmijeniti odbor za prosvjede temeljem odluke o zahtjevu za ispravak.
- (b) U natjecanju u dojmu, bilo koja pauziranja u prvom krugu moraju se dodijeliti najbolje rangiranim daskama.
- (c) U natjecanju u izvedbama na valovima, samo pobjednik svakog plova mora napredovati u sljedeći krug.
- (d) U natjecanju slobodnim stilom, daske moraju napredovati u sljedeći krug kako slijedi: iz plova sa osam dasaka, najbolje četiri napreduju, i pobjednik jedri protiv četvrtoga i drugi protiv trećega; iz plova sa četiri daske, dvije najbolje napreduju i jedre jedna protiv druge.

## **B5.5 Finale**

- (a) Finale se mora sastojati od najviše tri natjecanja (jedrenja). Regatni odbor mora objaviti broj natjecanja (jedrenja) koje će se jedriti u finalu najkasnije pet minuta prije signala upozorenja prvog finalnog natjecanja (jedrenja).
- (b) Nakon finala može se jedriti finale drugoplasiranih. Sve daske u polufinalu koje se nisu uspjele kvalificirati u finale mogu se u njemu natjecati.

## **B6 PRAVILA ZA NATJECANJE U BRZINI**

### **B6.1 Općenita pravila**

Odnosni dijelovi ovog pravila zamjenjuju sva pravila Dijela 2.

- (a) START S PLAŽE ILI IZ VODE

Daska ne smije *startati s plaže* ili iz vode na području kursa ili starta, osim da bi odjedrila s kursa da bi izbjegla daske koje *startaju* ili se *natječu*.

- (b) NAPUŠTANJE PODRUČJA KURSA

Daska koja napušta područje kursa mora se *uklanjati* daskama koje se *natječu*.

- (c) KONTROLA KURSA  
Kada regatni odbor uperi narančastu zastavu prema dasci, ona mora odmah napustiti područje kursa.
- (d) POVRATAK U PODRUČJE STARTA  
Daska koja se vraća u područje starta mora se uklanjati s kursa.
- (e) POKUŠAJ; KRUG  
Najveći broj pokušaja koji mora učiniti svaka daska, regatni odbor mora objaviti najkasnije 30 minuta prije signala starta prvoga kruga.
- (f) TRAJANJE KRUGA  
Trajanje kruga mora objaviti regatni odbor najkasnije 30 minuta prije signala starta sljedećeg kruga.
- (g) UVJETI ZA UTVRĐIVANJE REKORDA  
Najmanja udaljenost za svjetski rekord je 500 metara. Mogu se utvrditi drugi rekordi na kraćim udaljenostima. Kurs je određen postajama i prolazima na obali ili plutačama u moru. Prolazi ne smiju konvergirati.

## B6.2 Sustav starta za natjecanje u brzini

Krugovi moraju startati i završiti uporabom sljedećih signala. Svaka zastava mora se spustiti kada se istakne sljedeća.

- (a) STARTANJE KRUGA

<i>Signal</i>	<i>Zastava</i>	<i>Značenje</i>
Pripravnost	Crvena zastava	Kurs zatvoren
Kurs zatvoren	Kodeks i crvena zastava	Kurs zatvoren; uskoro će se otvoriti
Priprema	Žuta zastava	Kurs će se otvoriti za 5 minuta
Start	Zelena zastava	Kurs je otvoren

(b) ZAVRŠAVANJE KRUGA

<i>Signal</i>	<i>Zastava</i>	<i>Značenje</i>
Upozorenje za kraj	Zelena i žuta zastava	Kurs će biti zatvoren za 5 minuta
Produljenje	Zelena zastava i L	Krug u tijeku produljen za 15 minuta
Krug završen	Crvena zastava i L	Novi krug će startati uskoro

**B6.3 Kazne**

- (a) Ako daska ne udovolji upozorenju regatnog odbora, ona može biti opomenuta i njezin broj na jedru mora biti istaknut na oglasnoj ploči kod linije cilja.
- (b) Dasku opomenutu po drugi put tijekom istog kruga, regatni odbor mora isključiti iz ostatka kruga i njezin broj na jedru mora istaknuti na službenoj oglasnoj ploči.
- (c) Isključenu dasku koju se uoči u području kursa mora se diskvalificirati bez saslušanja i niti jedno njezino prijašnje vrijeme ili rezultat ne smije biti valjano.
- (d) Svako kršenje pravila verifikacije može završiti isključenjem iz natjecanja za bilo koji period.

**B6.4 Verifikacija**

- (a) Promatrač imenovan od World Sailing Speed Record Council (WSSRC) mora biti nazočan i verificirati vremena i brzine u pokušajima svjetskog rekorda. Regatni odbor mora verificirati vremena i brzine za pokušaje drugih rekorda.
- (b) Natjecatelj ne smije ući u područje mjerenja vremena ili raspravljati metode mjerenja vremena s organizacijom. Svako pitanje o mjerenju vremena upućuje se regatnom odboru.

## **B7 PROSVJEDI, ISPRAVCI, SASLUŠANJA I ŽALBE**

- B7.1** (a) Dodati nakon treće rečenice u pravilu 62.1(a): “Ona mora obavijestiti regatni odbor o svojoj namjeri prosvjedovanja odmah nakon što *završi* ili se povuče.”
- (b) Pravilo 61.2 je preimenovano pravilo 61.2(a), Kurs i maraton natjecanje. Dodati novo pravilo 61.2(b):

### NATJECANJE U SLALOMU I DRUGE DISCIPLINE

*Prosvjedovati* se mora usmeno odmah nakon plova u kojem se dogodio incident.

- B7.2** Dodati novo pravilo 62.1(e): “daska koja se nije *uklanjala* i povukla se ili je kažnjena.”
- B7.3** U pravilu 62.2, nakon “napisan” dodati: “osim u eliminacijskim serijama”.
- B7.4** Pravilo 63.2 postaje pravilo 63.2(a). Dodati novo pravilo 63.2(b): “U eliminacijskim serijama, odbor za prosvjede može saslušati *prosvjed* na obali ili na vodi odmah nakon plova.”
- B7.5** Pravilo 65.2 započeti s dodatkom: “ Osim u eliminacijskim serijama”.
- B7.6** Pravilo 67 se briše.
- B7.7** Dodati novo pravilo 70.6: “Žalbe nisu dopuštene u natjecanju u slalomu i u natjecanju u dojmu”.

## **B8 BODOVANJE**

### **B8.1 Ukupni bodovi**

Ako neka regata uključuje više od jedne discipline ili formata u uputama za jedrenje mora biti navedeno kako se obračunavaju ukupni bodovi.

### **B8.2 Bodovi serije**

Pravilo A2 se mijenja u

Bodovi serije svake daske moraju biti zbroj njezinog jedrenja, eliminacijskih serija ili bodova kruga natjecanja u brzini s brojem najgorih isključenih bodova kako slijedi:

<i>Jedrenja u kursu, brzina</i>	<i>Eliminacijske serije u natjecanju u slalomu i dojmu</i>	<i>Broj isključenih</i>
1–3	1–2	0
4–6	3–4	1
7–10	5–7	2
11–15	8 ili više	3
16 ili više		4

Ako daska ima dva ili više jednakih najslabijih bodova, moraju se isključiti bodovi natjecanja (jedrenja) koja su u seriji odjedrena ranije. Pobjeđuje daska s najmanjim ukupnim bodovima serije, a ostale se moraju svrstati tim redoslijedom. Pravila B8.5, B8.6 i B8.7 sadrže iznimke ovog pravila.

### B8.3 Sustavi bodovanja

- (a) Pravilo A4 je preimenovano “Sustav niskih bodova i alternativni sustavi” i njegova se preambula briše. Pravilo A4.1 se mijenja u

Svaka daska koja *starta* i *završi* i nakon toga se ne povuče, bude kažnjena ili joj se dodijeli ispravak bodovat će se kako slijedi:

<i>Mjesto završavanja</i>	<i>Sustav niskih bodova</i>	<i>Alternativni sustav</i>
Prvo	1	0.7
Drugo	2	2
Treće	3	3
Svako sljedeće mjesto	Dodati 1 bod	Dodati 1 bod

- (b) Na kraju prve rečenice pravila A4.2 dodati: “ili, u eliminacijskim serijama, broj dasaka u tom plovu”.

### B8.4 Nedovršeni plov

Kada se plov ne može dovršiti, bodovi za nebodovana mjesta moraju se zbrojiti i podijeliti brojem mjesta u tom plovu. Dobiveni broj bodova, proračunat na desetinku boda (zaokružujući 0,05 na više), mora se dodijeliti svakoj dasci prijavljenoj u plovu.

### **B8.5 Bodovanje finalne serije natjecanja u slalomu**

- (a) Ako su dovršena tri finalna natjecanja, ukupni bodovi serije daske u finalu moraju biti zbroj bodova njezinih natjecanja isključujući njezine najgore bodove. Inače ukupni bodovi serije moraju biti zbroj njezinih bodova natjecanja.
- (b) Daska koja nije *startala*, nije *završila* ili je diskvalificirana u finalnom natjecanju mora se bodovati bodovima jednakim ukupnom broju dasaka prijavljenih u finalu.

### **B8.6 Bodovanje natjecanja u dojmu**

- (a) Natjecanje u dojmu mora bodovati skup od tri suca. Međutim, skup može imati veći neparan broj članova, i mogu biti dva takva skupa. Svaki sudac mora dodijeliti bodove za svaki manevar temeljene na ljestvici navedenoj u uputama za jedrenje.
- (b) Kriterije bodovanja odlučuje regatni odbor i objavljuje na službenoj oglasnoj ploči najkasnije 30 minuta prije signala starta prvog plova.
- (c) Plasman daske u plovu određuje se zbrajanjem dodijeljenih bodova svakog suca. Pobjeđuje daska s najvećim brojem bodova i ostale se moraju svrstati tim redoslijedom.
- (d) Za valjanost eliminacijske serije moraju se jedriti oba plova polufinala.
- (e) Osim članova regatnog odbora odgovornih za bodovanje regate, samo natjecateljima u plovu smije biti dopušteno vidjeti sudačke bodovne liste plova. Svaka bodovna lista mora nositi puno ime suca.
- (f) Dasci ne smiju biti temelj za zahtjev za ispravak odluke sudaca o bodovanju.

### **B8.7 Natjecanje u brzini**

Srednja vrijednost brzina najbrža dva pokušaja daske u jednom krugu mora odrediti njezin plasman u tom krugu. Pobjeđuje daska s najvišim prosjekom i ostale se moraju svrstati tim redoslijedom.

## **B8.8 Izjednačenosti serija**

### **(a) NATJECANJE (JEDRENJE) I NATJECANJE U BRZINI**

Pravilo A8 se za natjecanje (jedrenje) i natjecanje u brzini mijenja kako slijedi:

- (1) Dodati novo pravilo A8.1: “Kada među dvjema ili više dasaka postoji izjednačenost u ukupnim bodovima serije, ona se mora riješiti u korist daske(aka) s najboljim isključenim bodovima.”
- (2) Pravilo A8.1 postaje pravilo 8.2. Riječi u prvoj rečenici “postoji izjednačenost u ukupnim bodovima serije” mijenjaju se u “izjednačenost ostaje” i zadnja rečenica se mijenja u “Ti bodovi moraju se uzeti čak i ako su neki od njih isključeni.”
- (3) Pravilo A8.2 postaje pravilo A8.3 i njegov početak “Ako izjednačenost među dvjema daskama ostaje, “ mijenja se u “Ako izjednačenost među dvjema ili više dasaka i dalje ostaje, “.

### **(b) NATJECANJE U DOJMU**

Pravilo A8 se za natjecanje u dojmu mijenja kako slijedi:

- (1) Ako u plovu postoji izjednačenost dodijeljenih ukupnih bodova od jednog ili više sudaca, ona se mora riješiti u korist daske s većim pojedinačnim bodovima u prioritetnoj kategoriji. Ako su kategorije jednako vrednovane, u natjecanju u izvedbi na valovima izjednačenost se mora riješiti u korist daske s većim pojedinačnim bodovima u jahanju na valu, a u natjecanju slobodnog stila u korist daske s većim bodovima za ukupni dojam. Ako izjednačenost ostaje, u natjecanju u izvedbi na valovima ona se mora riješiti u korist daske s većim pojedinačnim bodovima u neprioritetnoj kategoriji, a u natjecanju slobodnog stila ona mora ostati kao konačni rezultat.
- (2) Ako u bodovima serije postoji izjednačenost, ona se mora riješiti u korist daske koja je bolje bodovana više puta od druge. Svi bodovi moraju se uzeti čak i ako su neki od njih isključeni.
- (3) Ako izjednačenost i dalje ostaje, plov se mora ponoviti. Ako to nije moguće, izjednačenost ostaje kao konačni rezultat.

## DODATAK C

# PRAVILA DVOBOJSKIH NATJECANJA

---

*Dvobojska natjecanja moraju se jedriti prema Regatnim pravilima izmjenjenim ovim dodatkom. Dvoboji se moraju presuđivati osim ako se oglasom regate i uputama za jedrenje navede drugačije.*

### C1 NAZIVLJE

"Natjecatelj" znači kormilar, momčad ili jedrilica kako je primjereno regati. "Jedrenje" znači dva ili više dvoboja koji startaju u istom slijedu startanja.

### C2 IZMJENE DEFINICIJA I PRAVILA DIJELA 2 I 4

#### C2.1 Definicija *Završavanje* mjenja se u:

Jedrilica *završava* kada bilo koji dio njezinog trupa, posade ili opreme u normalnom položaju, presječe liniju cilja u smjeru kursa iz posljednje *oznake*, nakon što dogotovi bilo koju kaznu." Međutim, kada su kazne poništene prema pravilu C7.2(d) nakon što su jedna ili obje jedrilice *završile* svaka mora biti ubilježena kao da je *završila* kada je presjekla liniju.

#### C2.2 Definiciji *Pravi kurs* dodati: "Jedrilica koja prihvaća kaznu ili manevrira da bi prihvatila kaznu ne jedri *pravi kurs*."

#### C2.3 Promijeniti posljednju rečenicu u definiciji *Slobodna po pramcu* i *Slobodna po krmi*; *Preklapanje* u: "Ovi izrazi ne primjenjuju se na jedrilice na suprotnim uzdama, osim ako se primjenjuje pravilo 18 ili se na obje jedrilice primjenjuje pravilo 13.2.

#### C2.4 Pravilo 13 se mijenja u

### 13 TIJEKOM LETANJA ILI KRUŽENJA

**13.1** Nakon što jedrilica prođe položaj pramcem u vjetar, mora se *uklanjati* ostalim jedrilicama sve dok ne dođe na kurs sasvim uz vjetar.

**13.2** Nakon što osnovica glavnog jedra jedrilice koja jedri niz vjetar presječe simetralu jedrilice ona se mora *uklanjati* sve dok se njezino glavno jedro ne napuni.

- 13.3** Dok se primjenjuju pravila 13.1 ili 13.2, pravila 10, 11 i 12 se ne primjenjuju. Međutim, ako dvije jedrilice istovremeno podliježu ovom pravilu 13.1 ili 13.2, jedrilica s lijeve strane ili iza druge mora se *uklanjati*.
- C2.5** Pravila 16.2 i 17.2 se brišu.
- C2.6** Pravilo 18.3 se mijenja u  
Ako su dvije jedrilice bile na suprotnim *uzdama* i jedna od njih dovrši letanje unutar *zone dviju duljina* da bi obišla *oznaku*, i ako nakon toga druga jedrilica ne može prihvaćanjem izbjeći uspostavljanje unutarnjeg *preklapanja*, jedrilica koja je letala mora se *uklanjati* i pravila 15 i 18.2 se ne primjenjuju. Ako druga jedrilica može prihvaćanjem izbjeći unutarnje *preklapanje* tada se pravilo 18.2(c) mora primijeniti kao da su jedrilice bile *slobodne po krmi* i *slobodne po pramcu* kod *zone dviju duljina*.
- C2.7** Kada se primjenjuje pravilo 19.1, osim dovika, dodatno se zahtijevaju sljedeći signali rukom kormilara:
- (a) za "Prostor za letanje", ponavljano i jasno pokazivanje prema privjetrini; i
  - (b) za "Vi letajte", ponavljano i jasno pokazivanje prema drugoj jedrilici i domahivanje prema privjetrini.
- C2.8** Pravilo 20.2 se mijenja u "Jedrilica koja prihvaća kaznu mora se *uklanjati* jedrilici koja to ne čini."
- C2.9** Pravilo 22.1 se mijenja u "Ako je ikako moguće, jedrilica koja se ne *natječe* ne smije ometati jedrilicu koja se *natječe* ili brodicu presuditelja."
- C2.10** Pravilo 22.2 se mijenja u "Osim kada jedri *pravim kursom*, jedrilica ne smije ometati jedrilicu koja prihvaća kaznu ili jedri na drugoj stranici."
- C2.11** Dodaje se novo pravilo 22.3: "Kada se susreću jedrilice različitih dvoboja, svaka promjena kursa bilo koje jedrilice mora biti dosljedna udovoljavanju *pravilima* i nastojanju da pobedi u njezinom dvoboju."
- C2.12** Dodati u preambulu Dijela 4: "Pravilo 42 mora se primjenjivati između signala upozorenja i pripremnog signala."

**C2.13** Pravilo 42.2(d) se mijenja u “zaveslavanje: ponavljano pokretanje kormila koje pokreće jedrilicu naprijed;”

### **C3 SIGNALI NATJECANJA I PROMJENE RELEVANTNIH PRAVILA**

#### **C3.1 Signali starta**

Signali za start dvoboja moraju sa dati kako slijedi. Vremena se moraju uzeti prema vidnim signalima; zakazivanje zvučnog signala mora se zanemariti. Ako se jedri više od jednog dvoboja, signal starta jednog dvoboja mora biti signal upozorenja sljedećeg dvoboja.

<i>Vrijeme u minutama</i>	<i>Vidni signal</i>	<i>Zvučni signal</i>	<i>Značenje</i>
10	Istaknuta zastava F	Jedan	Signal pozornosti
6	Spuštena zastava F	Nijedan	
5	Istaknut brojčani plamenac*	Jedan	Signal upozorenja
4	Istaknuta zastava P	Jedan	Signal pripreme
2	Istaknuta plava ili žuta zastava ili obje**	Jedan **	Kraj vremena predstartnog ulaza
0	Spušteni signali pripreme i upozorenja	Jedan	Signal starta

\*Tijekom jedrenja, brojčani plamenac 1 znači dvoboj 1, plamenac 2 znači dvoboj 2, itd, osim ako se u uputama za jedrenje navede drugačije.

\*\*Ovi signali moraju se dati samo ako jedna ili više jedrilica ne udovolje pravilu C4.2. Zastave se moraju isticati do ranije od dviju mogućnosti: jednu minutu nakon isticanja ili sve dok presuditelji ne signaliziraju kaznu.

#### **C3.2 Izmjene relevantnih pravila**

(a) Pravilo 29.1 mijenja se u

- (1) Ako je u trenutku signala starta jedrilice, bilo koji dio njezinog trupa, posade ili opreme na strani kursa linije starta ili njezinih produžetaka, regatni odbor mora odmah istaknuti plavu ili žutu zastavu označujući jedrilicu uz jedan zvuk. Zastava mora biti istaknuta dok jedrilica nije u potpunosti na predstartnoj strani linije starta ili njezinih

produžetaka ili do dvije minute nakon njezinog signala starta, tj. do ranije od dviju navedenih mogućnosti.

- (2) Ako u trenutku signala starta jedrilice, niti jedan dio njezinog trupa, posade ili opreme nije na strani kursa linije starta ili njezinih produžetaka, ali je prije nego je *startala* odjedrila na stranu kursa linije starta preko jednog od produžetaka, regatni odbor mora odmah istaknuti plavu ili žutu zastavu označujući jedrilicu. Zastava mora biti istaknuta dok jedrilica nije u potpunosti na predstartnoj strani linije starta ili njezinih produžetaka ili do dvije minute nakon njezinog signala starta, tj. do ranije od dviju navedenih mogućnosti.
- (b) U signalu natjecanja Kodeks posljednja rečenica se mijenja u “Signal pozornosti dat će se 1 minutu nakon spuštanja osim ako se tada natjecanje ponovno *odgodi* ili *prekine*.”
- (c) U signalu natjecanja N posljednja rečenica se mijenja u “Signal pozornosti dat će se 1 minutu nakon spuštanja osim ako se tada natjecanje ponovno *prekine* ili *odgodi*.”

### **C3.3 Signali linije cilja**

Signal natjecanja Plava zastava ili tijelo ne smije se koristiti.

## **C4 ZAHTJEVI PRIJE STARTA**

**C4.1** U trenutku njezinog signala pripreme, svaka jedrilica mora biti izvan linije, koja je pod kutem od 90° na liniju starta kroz *oznaku* starta na njoj dodijeljenoj strani. U rasporedu parova natjecanja, jedrilici popisanoj s lijeve strane dodjeljuje se lijeva strana i ona mora isticati plavu zastavu na svojoj krmu dok se *natječe*. Drugoj jedrilici dodjeljuje se desna strana i ona mora isticati žutu zastavu na svojoj krmu dok se *natječe*.

**C4.2** Tijekom dviju minuta nakon njezinog signala pripreme, jedrilica mora prvi put presjeći i napustiti liniju starta od strane kursa prema predstartnoj strani.

## **C5 SIGNALI PRESUDITELJA**

**C5.1** Zeleno-bijela zastava uz jedan dugi zvuk znači: “Nema kazne.”

**C5.2** Plava ili žuta zastava koja označuje jedrilicu uz jedan dugi zvuk znači: “Označena jedrilica mora prihvatiti kaznu udovoljavajući pravilu C7.”

- C5.3** Crvena zastava uz ili odmah nakon plave ili žute zastave uz jedan dugi zvuk znači: “Označena jedrilica mora prihvatiti kaznu udovoljavajući pravilu C7.3(d).”
- C5.4** Crna zastava uz plavu ili žutu zastavu i jedan dugi zvuk znači: “Označena jedrilica je diskvalificirana, i dvoboj je završen i pobjeda je dodijeljena drugoj jedrilici.”
- C5.5** Jedan kratki zvuk znači: “Kazna je sada dogotovljena.”
- C5.6** Ponavljajući kratki zvukovi: “Jedrilica je prestala prihvaćati kaznu i kazna ostaje.”
- C5.7** Plava ili žuta zastava ili tijelo istaknuto na brodici presuditelja znači: “Označena jedrilica ima odgođenu kaznu.”

## **C6 PROSVJEDI JEDRILICA I ZAHTJEVI ZA ISPRAVAK**

- C6.1** Jedrilica može prosvjedovati protiv druge jedrilice
- (a) prema pravilu Dijela 2, osim pravila 14, jasno ističući zastavu Y odmah nakon incidenta u koji je umiješana;
  - (b) prema bilo kojem pravilu koje nije navedeno u pravilu C6.1(a) ili C6.2 jasnim isticanjem crvene zastave čim je prije moguće nakon incidenta.
- C6.2** Jedrilica ne može prosvjedovati protiv druge jedrilice prema
- (a) pravilu 14, osim ako nastane šteta ili ozljeda;
  - (b) nekom pravilu Dijela 2, osim ako je umiješana u incident;
  - (c) pravilu 31 ili 42; ili
  - (d) pravilu C4 ili C7.
- C6.3** Jedrilica koja namjerava zahtijevati ispravak zbog okolnosti proizašlih prije njezinog *završavanja* ili povlačenja mora jasno istaknuti crvenu zastavu čim je prije moguće nakon što postane svjesna tih okolnosti, ali najkasnije 5 minuta nakon *završavanja* ili povlačenja.
- C6.4** (a) Jedrilica koja prosvjeduje prema pravilu C6.1(a) mora spustiti zastavu Y prije ili čim je prije moguće nakon signala presuditelja.

- (b) Jedrilica koja prosvjeduje prema pravilu C6.1(b) ili zahtijeva ispravak prema pravilu C6.3 mora, da bi *prosvjed* bio valjan, isticati svoju crvenu zastavu sve dok o tome ne obavijesti presuditelje nakon *završavanja* ili povlačenja. Ne zahtijeva se pisani *prosvjed* ili zahtjev za ispravak.

### **C6.5 Odluke presuditelja**

- (a) Nakon istaknute zastave Y, presuditelji moraju odlučiti hoće li kazniti bilo koju jedrilicu. Oni moraju signalizirati svoju odluku udovoljavajući pravilu C5.1, C5.2 ili C5.3.
- (b) Kazna crvenom zastavom u pravilu C5.3 mora biti upotrijebljena kada je jedrilica stekla kontrolu kršenjem *pravila*, ali presuditelji nisu sigurni da su ispunjeni uvjeti za dodatnu presuditeljima pokrenutu kaznu.

### **C6.6 Odluke odbora za prosvjede**

- (a) Odbor za prosvjede može prikupiti dokaze na bilo koji način koji drži primjerenim i svoju odluku može priopćiti usmeno.
- (b) Ako odbor za prosvjede odluči da prekršaj *pravila* nije značajno utjecao na ishod dvoboja, on može
  - (1) odrediti kaznu od jednog boda ili dijela boda;
  - (2) narediti ponovno jedrenje; ili
  - (3) donijeti drugu odluku koju drži pravednom, a može biti i neodređivanje kazne.
- (c) O kazni za prekršaj pravila 14 kada je nastala šteta ili ozljeda odlučuje odbor za prosvjede, koja može biti isključenje iz daljnjih natjecanja u regati.

## **C7 SUSTAV KAZNI**

### **C7.1 Izmjene pravila**

Pravila 31.2 i 44 se brišu.

### **C7.2 Sve kazne**

- (a) Kažnjena jedrilica može odgoditi prihvaćanje kazne prema ograničenjima pravila C7.3 i mora ju prihvatiti kako slijedi:

- (1) Kada je na stranici kursa prema *oznaci* privjetrine, mora kružiti i, čim je prije moguće, prihvatiti do kursa sasvim uz vjetar.
  - (2) Kada je na stranici kursa prema *oznaci* zavjetrine ili liniji cilja, mora letati i, čim je prije moguće, otpasti do kursa niz vjetar.
- (b) Pravilu 2 dodati: “Kada se natječe, jedrilica može čekati odluku presuditelja prije prihvaćanja kazne.”
  - (c) Jedrilica dovršava stranicu kursa kada svojim pramcem presječe produžetak linije od prethodne *oznake* kroz *oznaku* koju obilazi, ili na posljednjoj stranici kada *završi*.
  - (d) Kažnjenu jedrilicu ne smije se ubilježiti da je *završila* sve dok ne prihvati svoju kaznu i odjedri potpuno na stranu kursa linije i onda *završi*, osim ako je kazna poništena prije ili nakon što je ona presjekla liniju cilja.
  - (e) Ako jedrilica ima jednu ili dvije odgođene kazne i druga jedrilica u njezinom dvoboju je kažnjena, svakoj jedrilici mora se poništiti jednu kaznu osim što kazna “crvenom zastavom” ne smije poništiti odgođenu kaznu.
  - (f) Ako jedrilica ima više od dvije odgođene kazne, presuditelji moraju signalizirati njezinu diskvalifikaciju prema pravilu C5.4.

### **C7.3 Ograničenja kazni**

- (a) Jedrilica koja prihvaća kaznu koja uključuje letanje mora imati podizni rogalj spinakera ispod hajmice glavnog buma od trenutka kada prođe pramcem u vjetar sve dok nije na kursu sasvim uz vjetar.
- (b) Niti jedan dio kazne ne može se prihvaćati unutar dvije duljine jedrilice od *oznake* koju obilazi.
- (c) Ako jedrilica ima jednu odgođenu kaznu, može prihvatiti kaznu u bilo koje vrijeme nakon *startanja* i prije *završavanja*. Ako jedrilica ima dvije odgođene kazne, jednu od njih mora prihvatiti čim je prije moguće, ali ne prije *startanja*.
- (d) Kada presuditelji istaknu crvenu zastavu uz ili odmah nakon zastave kazne, kažnjena jedrilica mora prihvatiti kaznu čim je prije moguće, ali ne prije *startanja*.

#### **C7.4 Prihvaćanje i dovršavanje kazni**

- (a) Kada je jedrilica s odgođenom kaznom na stranici kursa prema *oznaci* privjetrine i kruži, ili je na stranici kursa prema *oznaci* zavjetrine ili liniji cilja i prihvaćanjem prijede položaj pramcem u vjetar, ona prihvaća kaznu.
- (b) Kada jedrilica koja prihvaća kaznu, kaznu ne prihvati pravilno ili je ne dogotovi čim je prije moguće, ona više ne prihvaća kaznu. Presuditelji moraju to signalizirati prema pravilu C5.6.
- (c) Brodica presuditelja svakog dvoboja mora isticati plave ili žute zastave ili tijela, od kojih svaka zastava ili tijelo označava jednu odgođenu kaznu. Kada je jedrilica prihvatila kaznu, ili je kazna poništena, jedna se zastava ili tijelo mora ukloniti. Propust presuditelja u isticanju ili uklanjanju zastava ili tijela ne smije promijeniti broj odgođenih kazni.

### **C8 KAZNE KOJE POKREĆU PRESUDITELJI**

#### **C8.1 Izmjene pravila**

- (a) Pravila 60.2(a) i 60.3(a) se ne primjenjuju na *pravila* za koja presuditelji mogu nametnuti kazne.
- (b) Pravilo 64.1(b) mijenja se tako da uvjete za iskupljenje jedrilice presuditelji mogu primjeniti bez saslušanja, što prevladava nad bilo kojim pravilom ovog dodatka u suprotnosti.

**C8.2** Kada presuditelji odluče da je jedrilica prekršila pravila 31, 42, C4, C7.3(c) ili C7.3(d) moraju je kazniti signalizirajući joj prema pravilu C5.2 ili C5.3. Međutim, jedrilicu koja ističe pogrešnu zastavu ili ne ističe ispravnu zastavu mora se usmeno upozoriti i dati priliku za ispravak pogreške prije kažnjavanja.

**C8.3** Kada presuditelji odluče da je jedrilica

- (a) stekla prednost prekršajem *pravila* unatoč prihvaćenoj kazni,
  - (b) namjerno prekršila *pravilo*, ili
  - (c) počinila prekršaj sportskog ponašanja,
- moraju je kazniti prema pravilu C5.2, C5.3 ili C5.4.

**C8.4** Ako presuditelji ili članovi odbora za prosvjede odluče da je jedrilica možda prekršila neko *pravilo* osim onih navedenih u pravilu C6.1(a) ili C6.2, moraju obavijestiti odbor za prosvjede o njezinom postupku prema pravilu 60.3 i pravilu C6.6 kad je primjereno.

**C8.5** Kada su, nakon što je jedna jedrilica *startala*, presuditelji uvjereni da druga jedrilica neće *startati*, mogu, prema pravilu C5.4 signalizirati diskvalifikaciju jedrilice koja nije *startala* i dvoboj je završen.

**C9      ZAHTJEVI ZA ISPRAVAK ILI PONOVA OTVARANJA SASLUŠANJA; ŽALBE; OSTALI POSTUPCI**

**C9.1** Ne smije se zahtijevati ispravak ili žaliti se na odluku prema pravilu C5, C6, C7 ili C8. U pravilu 66 treća rečenica se mijenja u “*Stranka* u saslušanju ne može tražiti ponovno otvaranje saslušanja.”

**C9.2** Natjecatelj ne može temeljiti zahtjev za ispravak na tvrdnji o neprikladnom postupku službenog broda. Odbor za prosvjede može razmatrati dodjelu ispravka u takvim okolnostima samo ako vjeruje da je službeni brod, uključujući brodicu presuditelja, mogao ozbiljno ometati jedrilicu koja se natječe.

**C9.3** Ne mogu se pokretati postupci bilo koje vrste u odnosu na bilo koje djelovanje ili nedjelovanje presuditelja, osim dopuštenih pravilom C9.2.

**C10      BODOVANJE**

**C10.1** Natjecatelj pobjednik svakog dvoboja dobiva 1 bod (polovicu boda svaki za neriješeni dvoboj); poraženi ne dobiva bodove.

**C10.2** Kada se natjecatelj povuče iz dijela ili cijele regate, rezultati svih dogotovljenih natjecanja (jedrenja) moraju ostati.

**C10.3** Kada je dovršeno više serija "svatko protiv svakoga" s jednom nepotpunom serijom, samo jedan bod mora se dodijeliti za sve odjedrene dvoboje među bilo koja dva natjecatelja kako slijedi:

<i>Broj dogotovljenih dvoboja među bilo koja dva natjecatelja</i>	<i>Bodovi za svaku pobjedu</i>
1	Jedan bod
2	Polovica boda
3	Trećina boda
(itd.)	

**C10.4** U seriji “svatko protiv svakoga”,

- (a) natjecatelji moraju biti poredani prema njihovim ukupnim bodovima, počevši s najviše bodova;
- (b) natjecatelj koji je pobjedio dvoboj, ali je diskvalificiran zbog prekršaja *pravila* protiv natjecatelja u drugom dvoboju mora izgubiti jedan bod za taj dvoboj (ali poraženi natjecatelj ne smije dobiti jedan bod); i
- (c) ukupno mjesto među natjecateljima koji su jedrili u različitim skupinama mora se odlučiti prema većem broju bodova.

**C10.5** U seriji “na ispadanje” upute za jedrenje moraju propisati najmanji broj bodova potreban za pobjedu u seriji među dva natjecatelja. Kada je serija “na ispadanje” završena mora biti odlučena u korist natjecatelja s većim brojem bodova.

## **C11 IZJEDNAČENOSTI**

### **C11.1 Serije “svatko protiv svakoga”**

*Serija “svatko protiv svakoga” je skupina dvoboja natjecatelja koji jedre svatko protiv svakoga jednom ili više puta. Svaki pojedini stupanj određen formatom regate mora biti odvojena serija “svatko protiv svakoga” bez obzira koliko je puta svaki natjecatelj u tom stupnju jedrio protiv svakog drugog natjecatelja.*

Izjednačenost među dva ili više natjecatelja u seriji “svatko protiv svakoga” mora se razriješiti na sljedeći način, navedenim redoslijedom, sve dok izjednačenost ne bude razriješena. Kada su jedna ili više izjednačenosti djelomično razriješene, pravila C11.1(a) do C11.1(e) moraju se ponovno primijeniti na preostale izjednačenosti. Izjednačenost će biti riješena u korist natjecatelja koji

- (a) u poretku, ima više bodova u međusobnim dvobojima izjednačenih natjecatelja.
- (b) je, kod izjednačenosti među dva natjecatelja u višestrukoj seriji “svatko protiv svakoga”, pobijedio posljednji međusobni dvoboj.
- (c) ima više bodova u dvobojima protiv najbolje plasiranog natjecatelja u seriji “svatko protiv svakoga” ili, ako je potrebno, drugoplasiranog, itd. sve dok se izjednačenost ne razriješi. Kada treba razriješiti dvije odvojene izjednačenosti, ali razrješenje jedne ovisi o razrješenju druge, u postupku prema pravilu C11.1(c), moraju se rabiti sljedeća načela:

- (1) izjednačenost za više mjesto mora se razriješiti prije izjednačenosti za niže mjesto, i
- (2) svi natjecatelji izjednačeni za niže mjesto moraju se uzeti kao jedan natjecatelj za primjenu pravila C11.1(c).
- (d) je nakon primjene pravila C10.4(c), bolje plasiran u različitim grupama, neovisno o broju natjecatelja u pojedinoj grupi.
- (e) je najbolje plasiran u najbližem prethodnom stupnju natjecanja (flotno natjecanje, serija “svatko protiv svakoga”, itd.).

### **C11.2 Serija “na ispadanje”**

Izjednačenja (uključujući 0:0) među natjecateljima u seriji “na ispadanje” moraju se rješavati na sljedeće načine, navedenim redosljedom, sve dok se izjednačenost ne razriješi. Izjednačenost mora biti odlučena u korist natjecatelja koji

- (a) je najbolje plasiran u najbližoj seriji “svatko protiv svakoga”, primjenjujući pravilo C11.1, ako je potrebno;
- (b) je pobijedio u najbližem međusobnom dvoboju izjednačenih natjecatelja.

### **C11.3 Preostale izjednačenosti**

Kada pravilo C11.1 ili C11.2 ne razriješi izjednačenost,

- (a) ako je za nastavak regate (ili za drugu regatu za koju je ova kvalifikacijska), potrebno razriješiti izjednačenost, ona se mora razriješiti dodatnim dvobojem ako je moguće. Ako regatni odbor odluči da dodatni dvoboj nije moguć, izjednačenost se mora razriješiti ždrijebom.
- (b) može se koristiti dodatni dvoboj (a ne ždrijeb) za određivanje pobjednika regate koja nije izravna kvalifikacijska za drugu regatu, ili ukupnog poredka među natjecateljima koji su ispali u nekom dijelu prethodnih serija “na ispadanje”.
- (c) kada se izjednačenost ne razriješi, bilo koje novčane nagrade ili bodovi za izjednačena mjesta moraju se zbrojiti i podijeliti jednako među izjednačenim natjecateljima.

*Napomena: Standardni oglas regate i Standardne upute za jedrenje dvobojskih natjecanja dostupni su u ISAF-u.*

# DODATAK D

## PRAVILA MOMČADSKIH NATJECANJA

---

*Momčadska natjecanja moraju se jedriti prema Regatnim pravilima izmjenjenim ovim dodatkom. Ako je predviđeno djelovanje presuditelja to se mora navesti u uputama za jedrenje.*

### D1 IZMJENE PRAVILA NATJECANJA

#### D1.1 Izmjene pravila Dijela 2

- (a) Pravilo 17.2 mijenja se u ‘Osim kada jedri uz vjetar, sve dok je unutar dviju svojih duljina trupa od jedrilice *zavjetrine*, jedrilica ne smije jedriti ispod svojeg *pravog kursa*, osim ako kruži.’
- (b) Prva rečenica u pravilu 18.2(c) mijenja se u “Ako je jedrilica bila *slobodna po pramcu* kada je dostigla *zonu dviju duljina*, ili je kasnije postala *slobodna po pramcu* kada je druga jedrilica prošla položaj pramcem u vjetar, jedrilica *slobodna po krmi* mora se nakon toga *uklanjati*.”
- (c) Pravilo 18.4 se briše.
- (d) Dodati novo pravilo 22.3: ‘Jedrilica koja je *završila* ne smije ometati jedrilicu koja nije *završila*.’
- (e) Dodati novo pravilo 22.4: “Kada se susreću jedrilice različitih natjecanja (jedrenja), svaka promjena kursa bilo koje jedrilice mora biti dosljedna udovoljavanju *pravilima* i nastojanju da pobjedi u njezinom natjecanju (jedrenju).”

#### D1.2 Druga dodatna pravila

- (a) Ne smije biti kazne za prekršaj pravila Dijela 2 u incidentima među jedrilicama iste momčadi u kojima nema dodira.
- (b) Dodati pravilu 41: “Međutim, jedrilica smije primiti pomoć druge jedrilice njezine momčadi bez uporabe elektorničke komunikacije.”
- (c) Jedrilica nema pravo na ispravak temeljem štete ili ozljede počinjene od jedrilice člana iste momčadi.

## **D2 PROSVJEDI I KAZNE**

### **D2.1 Prosvjedi i iskupljenja**

- (a) Treća rečenica pravila 61.1(a) i cijelo pravilo 61.1(a)(2) brišu se.
- (b) Jedrilica koja je, dok se *natječe*, možda prekršila pravilo Dijela 2 (osim pravila 14 kada je jedrilica prouzročila štetu ili ozljedu) ili pravilo 42 može prihvatiti kaznu predviđenu pravilom 44.1 i 44.2, osim što se zahtijeva samo jedan okret.
- (c) Upute za jedrenje mogu navesti primjenu pravila D2.4(b) za sve *prosvjede*.

### **D2.2 Presuđivana natjecanja (jedrenja)**

Natjecanja (jedrenja) u kojima se presuđuje moraju se odrediti bilo uputama za jedrenje bilo isticanjem zastave U najkasnije uz signal upozorenja.

- (a) Kada jedrilica prosvjeduje prema pravilu Dijela 2 ili prema pravilu 31.1, 42 ili 44 nema pravo na saslušanje, osim pravila 14 kad je nastala šteta ili ozljeda. Umjesto toga, kada jedrilica protiv koje se prosvjeduje ne potvrdi prekršaj *pravila* ili ne prihvatiti odgovarajuću kaznu, jedrilica koja prosvjeduje može uočljivo istaknuti žutu zastavu i zahtijevati odluku dovikom “Umpire”.
- (b) Presuditelj mora signalizirati odluku kako slijedi:
  - (1) Zelena ili zeleno-bijela zastava znači “Kazna nije određena”.
  - (2) Crvena zastava znači: “Jedna ili više jedrilica je kažnjeno”. Presuditelj mora dovikom ili signalom označiti svaku kažnjenu jedrilicu.
- (c) Jedrilica kažnjena prema pravilu D2.2(b)(2) mora prihvatiti kaznu dva okreta prema pravilu 44.2.
- (d) KAZNE KOJE POKREĆU PRESUDITELJI  
Kada jedrilica
  - (1) prekrši pravilo 31.1 ili 42, ili pravilo Dijela 2 dodirom s drugom jedrilicom člana njezine momčadi, i ne prihvati kaznu;
  - (2) ne udovolji pravilu D2.2(c);

(3) počini prekršaj sportskog ponašanja; ili

(4) prekrši pravila 14 kada je mogla nastati šteta ili ozljeda;

ili kada jedrilica ili njezina momčad stekne prednost iako je prihvatila kaznu, presuditelj može djelovati i bez *prosvjeda* druge jedrilice. Presuditelj može odrediti kaznu od jednog ili više okreta, od kojih svaki uključuje jedno letanje i jedno kruženje, isticanjem crvene zastave dovikom jedrilici, ili izvijestiti o incidentu odbor za prosvjede, isticanjem crne zastave, ili oboje.

### **D2.3 Alternativna pravila presuđivanja**

*Svako od ovih pravila primjenjuje se samo ako se navede u uputama za jedrenje.*

(a) POSTUPAK PROSVJEDA S JEDNOM ZASTAVOM

Pravilo D2.2(a) zamjenjuje se s

Kada jedrilica prosvjeduje prema pravilu Dijela 2 ili prema pravilu 31.1, 42 ili 44 nema pravo na saslušanje, osim pravila 14 kad je nastala šteta ili ozljeda. Umjesto toga, jedrilica umiješana u incident može odmah prihvatiti prekršaj *pravila* i odgovarajuću kaznu. Ako niti jedna jedrilica ne prihvati kaznu, presuditelj mora odlučiti ako je bilo koja jedrilica prekršila *pravilo*, i mora signalizirati odluku prema pravilu D2.2(b).

(b) NATJECANJA S OGRANIČENIM PRESUĐIVANJEM

Primjenjuje se pravilo D2.2, osim što kada jedrilica udovoljava pravilu D2.2(a) i ili nije signalizirana odluka ili presuditelj istakne žutu zastavu signalizirajući nedostatnost činjenica za odluku, jedrilica koja prosvjeduje ima pravo na saslušanje.

### **D2.4 Dodatna pravila prosvjeda i ispravka kod presuđivanih natjecanja (jedrenja)**

(a) Regatni odbor niti odbor za prosvjede ne smiju prosvjedovati protiv jedrilice za prekršaj pravila naveden u pravilu D2.2(a), osim prema pravilu 14 kada je nastala šteta ili ozljeda.

(b) *Prosvjed* ne mora biti napisan i odbor za prosvjede može prikupiti dokaze na bilo koji način koji drži primjerenim i usmeno priopćiti svoju odluku.

- (c) Jedrilica ne smije temeljiti zahtjeve za ispravak ili žalbu na odlukama ili djelovanjima ili nedjelovanjima presuditelja. Odbor za prosvjede može razmatrati dodjelu ispravka kada vjeruje da je neki službeni brod, uključujući brodicu presuditelja, ozbiljno ometao jedrilicu koja se natječe.

### D3 BODOVANJE NATJECANJA (JEDRENJA)

- D3.1** (a) Svaka jedrilica koja *završi* natjecanje (jedrenje), bez obzira je li udovoljila pravilu 28.1 mora dobiti bodove jednake njezinom mjestu završavanja. Sve druge jedrilice moraju dobiti bodove jednake broju jedrilica koje se imaju pravo *natjecati*.

- (b) Dodatno, bodovi jedrilice moraju se povećati kako slijedi:

<i>Prekršeno pravilo</i>	<i>Kazneni bodovi</i>
Pravilo 28.1 kada jedrilica ili njezina momčad stekne prednost	10
Bilo koje drugo prekršeno <i>pravilo</i> dok se jedrilica <i>natječe</i> za koje nije prihvatila kaznu	6

- (c) Nakon saslušanja odbor za prosvjede može kazniti kako slijedi:
- (1) Kada je jedrilica prekršila pravilo i time je njezina momčad stekla prednost, on može jedrilici povisiti bodove.
  - (2) Kada je jedrilica prekršila pravilo 1 ili 2, pravilo 14 kada je prouzročila štetu ili ozljedu, ili *pravilo* dok se nije *natjecala*, on može kazniti momčad jedrilice oduzimanjem polovice ili više pobjeda u natjecanju (jedrenju), ili ne odrediti kaznu.
- (d) Momčad s najnižim ukupnim bodovima pobjeđuje natjecanje (jedrenje). Ako su ukupni bodovi isti, pobjeđuje momčad koja nije imala prvo mjesto.

- D3.2** Kada su sve jedrilice jedne momčadi *završile*, povukle se ili nisu *startale*, regatni odbor može zaustaviti natjecanje (jedrenje). Jedrilice druge momčadi koje se tada *natječu* moraju se bodovati bodovima koje bi dobile da su *završile*.

## **D4 BODOVANJE SERIJE**

**D4.1** Kada se dvije ili više momčadi natječu u seriji, pobjednik mora biti momčad s najvećim brojem pobjeda u natjecanjima (jedrenjima). Ostale momčadi moraju se poredati prema broju pobjeda.

**D4.2** Kada je neophodno, izjednačenosti u dovršenoj seriji moraju se razriješiti, redoslijedom,

- (a) brojem pobjeda u natjecanjima (jedrenja) postignut u susretima izjednačenih momčadi;
- (b) bodovima postignutim u susretima izjednačenih momčadi;
- (c) ako dvije momčadi ostanu izjednačene, njihovim posljednjim međusobnim natjecanjem (jedrenjem);
- (d) ukupnim bodovima u svim natjecanjima (jedrenjima) protiv zajedničkih protivnika;
- (e) ponovnim jedrenjem ako je moguće; ako ne ždrijebom.

Ako je višestruka izjednačenost samo djelomično razriješena, preostala izjednačenost mora se razriješiti ponovnim postupkom počevši od pravila D4.2(a).

**D4.3** Ako serija nije dovršena, momčadi se moraju poredati prema rezultatima dovršenih krugova, i izjednačenosti se moraju razriješiti uvijek kada je moguće rabeći rezultate međusobnih natjecanja (jedrenja) između izjednačenih momčadi u nedovršenom krugu. Ako nijedan krug nije dovršen, momčadi se moraju poredati prema njihovim postocima pobjeda u natjecanjima (jedrenjima). Ostale izjednačenosti moraju se razriješiti prema pravilu D4.2.

## **D5 HAVARIJE KADA JEDRILICE DOBAVLJA ORGANIZATOR**

**D5.1** Jedrilica koja zbog pretrpjele havarije traži ispravak, mora istaknuti crvenu zastavu u prvoj mogućoj prigodi i, ako je moguće, nastaviti *natjecanje*. Regatni odbor mora odlučiti o ispravku prema pravilima D5.2 i D5.3.

**D5.2** Kada regatni odbor odluči da je mjesto završavanja jedrilice značajno lošije, da havarija nije nastala pogreškom posade, i da u istim okolnostima dovoljno sposobna posada ne bi mogla izbjeći havariju, mora donijeti što je moguće pravedniju odluku. To može biti ponovno jedrenje ili, kada je mjesto završavanja jedrilice predvidivo, dodjela bodova za to mjesto. U slučaju ikakve sumnje o mjestu jedrilice u trenutku havarije, sumnja se mora riješiti protiv nje.

**D5.3** Havarija uzrokovana neispravnom opremom ili prekršajem *pravila* nekog suparnika ne smije se unaprijed držati krivnjom posade, ali havarija uzrokovana nemarnim rukovanjem jedrilicom, prevrtanjem ili prekršajem jedrilice iste momčadi, mora. Bilo koja sumnja o krivnji posade mora se riješiti u korist jedrilice.

# DODATAK E

## PRAVILA NATJECANJA RADIO UPRAVLJANIH JEDRILICA

---

*Natjecanja radio upravljanih jedrilica moraju se jedriti prema Regatnim pravilima izmjenjenim ovim dodatkom.*

### **E1 NAZIVLJE, SIGNALI NATJECANJA, DEFINICIJE I TEMELJNA PRAVILA**

#### **E1.1 Nazivlje**

"Jedrilica" znači jedrilicu kojom radio uređajem upravlja natjecatelj koji nije na jedrilici. Riječ "natjecanje (jedrenje)", kada se koristi kao imenica izvan ovog dodatka i izvan Dodatka A podrazumijeva "plov". U ovom dodatku, natjecanje (jedrenje) se sastoji od jednog ili više plovova i dogotovljeno je kada je završen posljednji plov natjecanja (jedrenja). "Regata" se sastoji od jednog ili više natjecanja (jedrenja). "Serija" se sastoji od određenog broja natjecanja (jedrenja) ili regata.

#### **E1.2 Signali natjecanja**

Signali natjecanja se brišu. Svi signali moraju se činiti usmeno ili drugim zvukovima opisanim u ovom dodatku ili u uputama za jedrenje.

#### **E1.3 Definicije**

- (a) Definiciji *Zainteresirana stranka* dodati "ali ne natjecatelj kada djeluje kao motritelj".
- (b) Definiciju *Zona dviju duljina* brisati i dodati novu definiciju, *Zona četiri duljine*: "Područje oko oznake ili zapreke unutar udaljenosti od četiri duljine trupa njoj bliže jedrilice." "*Zona dviju duljina*" zamijeniti sa "*zona četiri duljine*" gdje god se rabi u pravilu 18.

#### **E1.4 Osobni uzgon**

Pravilo 1.2 se mijenja u: "Svaki natjecatelj, kada je na brodu za spašavanje, mora biti odgovoran za nošenje sredstva osobnog uzgona primjerenog uvjetima."

### **E1.5    Antene**

Izdanci antena predajnika moraju se primjereno zaštititi. Kada odbor za prosvjede utvrdi da je natjecatelj prekršio ovo pravilo mora ga ili upozoriti i dati mu vrijeme za usklađenje s ovim pravilom ili kazniti.

## **E2      DIO 2    SUSRETANJE JEDRILICA**

Pravilo 21 se mijenja u

### **PREVRNUTA ILI ZAPLETENA**

Ako je moguće, jedrilica mora izbjegavati jedrilicu koja je prevrnutna ili zapletena, ili nije počela upravljati nakon prevrtanja ili zaplitanja. Dvije ili više jedrilica je zapleteno kada su zaustavljene zajedno neko vrijeme tako da niti jedna ne može manevrirati da bi se oslobodila od druge(ih).

## **E3      DIO 3    VOĐENJE NATJECANJA**

### **E3.1    Natjecanja s motriteljima**

Regatni odbor može imenovati motritelje natjecanja, koji mogu biti natjecatelji. Oni moraju biti u području upravljanja sve dok se jedrilice *natječu* i moraju doviknuti i ponoviti oznake jedrilica koje se sudare s *oznakom* ili s drugom jedrilicom. Takvi dovici moraju biti iz područja upravljanja. Motritelji moraju na kraju plova izvijestiti regatni odbor o svim neriješenim incidentima.

### **E3.2    Ploča s kursom**

Pravilo J2.1(4) se briše. Ploča s kursom koja prikazuje kurs i ograničenja područja upravljanja i područja porinuća mora se postaviti do područja upravljanja ili unutar njega da bi bila jasno uočljiva natjecateljima dok se *natječu*.

### **E3.3    Područja upravljanja i porinuća**

Područje upravljanja i područje(a) porinuća moraju se odrediti uputama za jedrenje. Natjecatelji koji se *natječu* moraju biti u području upravljanja sve dok je plov u tijeku, osim što natjecatelji mogu nakratko otići i vratiti se iz područja porinuća da bi izveli radnje dopuštene pravilom E4.5. Natjecatelji koji se ne *natječu* moraju biti izvan područja upravljanja i porinuća, osim kada pružaju pomoć prema pravilu E4.2 ili kada djeluju kao motritelji natjecanja.

### **E3.4    Neprimjenjiva pravila**

Druga rečenica pravila 25 i čitavo pravilo 33 se brišu.

### **E3.5    Startanje natjecanja (jedrenja)**

Pravilo 26 se mijenja u

Zvučni signali za startanje plova moraju biti u razmacima od jedne minute i moraju biti signal upozorenja, signal pripreme i signal starta. Tijekom minute prije signala starta, usmeni signali moraju se dati u razmacima od deset sekundi, a tijekom posljednjih deset sekundi u razmacima od jedne sekunde. Svaki signal mora biti vremenski reguliran na početak svojega zvuka.

### **E3.6    Kazne na startu**

U pravilima 29.1 i 30 izbrisati riječ “posade”. U cijelom pravilu 30 isticanje signala zastavama mora se zamijeniti usmenim objavama.

### **E3.7    Linije starta i cilja**

Linije starta i cilja moraju biti tangencijalne na *oznake* starta i cilja na strani kursa.

### **E3.8    Pojedinačni opoziv**

U pravilu 29.1 sve nakon "regatni odbor mora odmah" zamijeniti s "dvaput doviknuti: “Opoziv (brojevi jedrilica)””.

### **E3.9    Opći opoziv**

U pravilu 29.3 sve nakon "regatni odbor može" zamjeniti s: “dvaput doviknuti “Opći opoziv” i dati dva jaka zvuka”. Signal upozorenja za novi start opozvane klase mora se dati ubrzo iza toga i start za sljedeće klase mora slijediti iza novoga starta.

### **E3.10    Skraćenje ili prekid nakon starta**

U pravilu 32.1(b) “lošeg vremena” zamijeniti sa “grmljavine”. Pravilo 32.1(c) se briše.

## **E4      DIO 4    OSTALI UVJETI TIJEKOM NATJECANJA**

### **E4.1    Pravila koja se ne primjenjuju**

Pravila 43, 47, 48, 49, 50, 52 i 54 se brišu.

#### **E4.2 Pomoć izvana**

Pravilo 41 se mijenja u

- (a) Natjecatelj ne smije taktički ili strateški savjetovati natjecatelja koji se *natječe*.
- (b) Natjecatelj koji se *natječe* ne smije primiti pomoć izvana osim što
  - (1) Jedrilica koja se nasukala ili je potonula izvan područja porinuća, ili se zaplela s drugom jedrilicom ili *oznakom*, može se osloboditi i ponovno porinuti jedino uz pomoć posade spasilačke brodice.
  - (2) Natjecatelji koji se ne *natječu* i ostali mogu pružiti pomoć izvana u području porinuća kako je dopušteno pravilom E4.5.

#### **E4.3 Poriv**

Pravilo 42 se mijenja tako da se briše sve što se odnosi na micanje tijela. Pravilo 42.3(f) se također briše.

#### **E4.4 Kazne za prekršaje pravila Dijela 2**

U pravilu 44 kazna mora biti jedan okret, uključujući jedno letanje i jedno kruženje.

#### **E4.5 Porinuće i ponovno porinuće**

Pravilo 45 se mijenja u

- (a) Jedrilica predviđena za *natjecanje* u plovu može se porinuti, zadržati na obali, izvući na obalu ili ponovno porinuti u bilo koje vrijeme tijekom plova. Međutim, ona se ne može otpustiti između signala pripreme i signala starta.
- (b) Jedrilice se mogu porinuti ili izvući jedino unutar područja porinuća, osim kako dopušta pravilo E4.2(b)(1).
- (c) Kada su na kopnu ili u području porinuća, jedrilice se mogu prilagoditi ili popraviti; voda se može isprazniti; jedra se mogu promijeniti ili skratiti; zahvaćeni predmeti se mogu ukloniti; ili se radio oprema može popraviti ili promijeniti.

#### **E4.6 Odgovorna osoba**

U pravilu 46 “Na jedrilici mora biti” zamijeniti s “Jedrilicom mora radio uređajem upravljati”.

#### **E4.7 Radio**

- (a) Natjecatelj ne smije odašiljati radio signale koji ometaju radio prijem drugih jedrilica.
- (b) Natjecatelj koji prekrši pravilo E4.7(a) ne smije se *natjecati* sve dok ne dokaže udovoljavanje pravilu E4.7(a).

#### **E4.8 Jedrilica bez radio upravljanja**

Natjecatelj koji izgubi radio upravljanje jedrilicom mora odmah doviknuti i ponoviti "(Broj na jedru jedrilice) ne upravlja". Mora se držati da se takva jedrilica povukla i mora nakon toga biti *zapreka*.

### **E5 DIO 5 PROSVJEDI, ISPRAVAK, SASLUŠANJA, NEDOLIČNO PONAŠANJE I ŽALBE**

#### **E5.1 Pravo prosvjeda; pravo zahtjeva za ispravak ili postupak prema pravilu 69**

Pravilu 60.1(a) dodati: "Prosvjed kojim se tvrdi prekršaj pravila Dijela 2, 3 ili 4 mora biti samo od natjecatelja unutar područja upravljanja ili područja porinuća i jedrilice koja je određena *natjecati* se u plovu u kojem se incident dogodio."

#### **E5.2 Obavještavanje prosvjedovanika**

U pravilu 61.1(a) sve nakon prve rečenice zamijeniti s "Kada se njezin *prosvjed* odnosi na incident u području natjecanja u koji je ona umiješana ili ga vidi, mora dvaput doviknuti "(Vlastiti broj na jedru) protest (broj na jedru druge jedrilice)"."

#### **E5.3 Vremensko ograničenje**

U pravilu 61.3 "dva sata" zamijeniti s "15 minuta" i dodati: "Jedrilica koja namjerava prosvjedovati mora također obavijestiti regatni odbor u roku od pet minuta nakon kraja odnosnog plova."

#### **E5.4 Prihvatanje odgovornosti**

Jedrilica koja prizna prekršaj nekog pravila Dijela 2, 3 ili 4 prije nego je utvrđena valjanost *prosvjeda* može se povući iz odnosnog plova bez daljnje kazne.

#### **E5.5 Ispravak**

- (a) Pravilu 62.1 dodati:
  - (e) radio smetnji, ili

(f) zaplitanja ili nasukavanja zbog postupka jedrilice koja je prekršila pravilo Dijela 2 ili plovila koje se nije *natjecalo*, a trebalo se *uklanjati*.

(b) U pravilu 62.2 “dva sata” zamijeniti s “15 minuta”.

#### **E5.6 Pravo nazočnosti**

U pravilu 63.3(a) “biti na jedrilici” zamijeniti s “njima radio upravljati”.

#### **E5.7 Prikupljanje dokaza i utvrđivanje činjenica**

Dodati pravilu 63.6: "Dokaz o navodnom prekršaju nekog pravila Dijela 2, 3 ili 4 mora se prihvatiti samo od natjecatelja koji je bio unutar područja upravljanja ili područja porinuća i čija je jedrilica bila određena za *natjecanje* u plovu u kojem se incident dogodio."

#### **E5.8 Kazne i iskupljenja**

Kada odbor za prosvjede utvrdi da je jedrilica prekršila pravilo E3.3, E4.2(a) ili E4.5, on je mora ili diskvalificirati u njezinom sljedećem natjecanju (jedrenju) ili zahtijevati prihvaćanje jednog ili više kaznenih okreta u njezinom sljedećem natjecanju (jedrenju) čim je prije moguće nakon *startanja*.

#### **E5.9 Odluke o ispravku**

Pravilu 64.2 dodati: “Ako je jedrilica kojoj je dodijeljen ispravak oštećena, njoj se mora dati razumno vrijeme za popravak prije njezinog sljedećeg plova, ali ne više od 30 minuta.”

#### **E5.10 Ponovno otvaranje saslušanja**

U pravilu 66 “24 sata” zamijeniti s “deset minuta”.

### **E6 DODATAK G OZNAKE NA JEDRIMA**

Dodatak G je promijenjen kako slijedi:

(a) Tekst pravila G1.1 prije pravila G1.1(a) mijenja se u

Svaka jedrilica neke ISAF Radio Sailing Division (RSD) klase mora isticati broj na jedru na obje strane svakog jedra. Oznaka klase i slovna oznaka nacionalnosti moraju se isticati na glavnom jedru kako je navedeno u pravilima G1.1(a), G1.1(b) i E6(f)(1).

## (b) Pravilo G1.1(c) mijenja se u

broj na jedru, koji mora biti od dviju posljednjih znamenki registracijskog broja jedrilice ili natjecateljevog osobnog broja, koje dodjeljuje nadležno tijelo. Ispred jednoznamenkastog broja mora se postaviti "0". Ispred broja na jedru mora biti prostor za prefiks "1", koji može zahtijevati regatni odbor kada postoje istovjetni brojevi. Ako istovjetnost i dalje ostaje, regatni odbor mora zahtijevati prikladnu izmjenu brojeva dok se istovjetnost ne riješi. Prefiks "1" ili druga zahtijevana promjena moraju postati dio broja na jedru.

## (c) Rečenica nakon pravila G1.1(c) se briše.

## (d) Pravilo G1.2(b) se mijenja u

Visina slova i udaljenost između njih na istoj i suprotnim stranama jedra moraju biti kako slijedi:

	<i>Najmanje</i>	<i>Najviše</i>
<b>Oznaka klase:</b>		
Osim ako je smještena da se podudaraju, najkraća udaljenost između znakova na suprotnim stranama jedra	20 mm	
<b>Brojevi na jedru:</b>		
Visina znamenki	100 mm	110 mm
Najkraća udaljenost između susjednih znamenki na istoj strani jedra	20 mm	30 mm
Najkraća udaljenost između brojeva na jedru na suprotnim stranama jedra i između brojeva na jedru i drugih oznaka	60 mm	
<b>Slovna oznaka nacionalnosti:</b>		
Visina slova	60 mm	70 mm
Najkraća udaljenost između susjednih slova na istoj strani jedra	13 mm	23 mm

---

Najkraća udaljenost između slovnih oznaka nacionalnosti na suprotnim stranama jedra	40 mm
--	-------

---

- (e) Pravilo G1.3 se mijenja u
- (1) Oznaka klase može se postaviti jedna preko druge na suprotnim stranama jedra ako se podudaraju. Inače oznaka klase, brojevi na jedru i slovne oznake nacionalnosti moraju se postaviti na različitim visinama, a one s desne strane moraju biti iznad.
  - (2) Na glavnom jedru, brojevi na jedru moraju se postaviti iznad slovne oznake nacionalnosti i ispod oznake klase.
  - (3) Brojevi na jedru moraju se postaviti na glavnom jedru iznad crte okomite na prednji porub povučene iz točke na četvrtini stražnjega poruba.
- (f) Kada je zbog veličine jedra nemoguće udovoljiti najmanjim veličinama u pravilu E6(d) ili zahtjevima postavljanja u pravilu E6(e)(3), izuzeci su dopušteni prema sljedećem redu prednosti:
- (1) izuzimanje slovne oznake nacionalnosti;
  - (2) mjesto broja na jedru na glavnom jedru niže od crte okomite na prednji porub povučene iz točke na četvrtini stražnjega poruba;
  - (3) smanjivanje najkraće udaljenosti između brojeva na jedru na suprotnim stranama jedra pod uvjetom da najkraća udaljenost nije manja od 20 mm;
  - (4) smanjivanje visine brojeva na jedru.

# DODATAK F

## POSTUPCI ŽALBI

---

*Vidjeti pravilo 70. Nacionalni savez može izmjeniti ovaj dodatak, ali se on ne smije mijenjati uputama za jedrenje.*

### **F1 ŽALBE I ZAHTJEVI**

Žalbe, zahtjevi odbora za prosvjede za potvrdu ili ispravak odluka i zahtjevi za tumačenje *pravila* moraju se uputiti nacionalnom savezu mjesta održavanja regate.

### **F2 DOSTAVA DOKUMENATA**

**F2.1** U roku od 15 dana od primitka pismene odluke odbora za prosvjede ili njegove odluke o ne otvaranju ponovnog saslušanja, žalitelj mora poslati žalbu i presliku odluke odbora za prosvjede nacionalnom savezu. Žalba mora sadržavati razlog žaliteljeva vjerovanja u neispravnost odluke ili postupka odbora za prosvjede.

**F2.2** Žalitelj mora također poslati, sa žalbom ili čim je prije moguće nakon toga, sve od sljedećih dokumenata koji su mu dostupni:

- (a) napisani(e) *prosvjed(e)* ili zahtjev(e) za ispravak;
- (b) skicu, koju je pripremio ili potvrdio odbor za prosvjede, a koja pokazuje položaje i putanje svih umiješanih jedrilica, kurs do sljedeće *oznake* i zahtijevanu stranu za njezin obilazak, jačinu i smjer vjetera, i, ako je potrebno, dubinu vode i smjer i brzinu bilo koje struje;
- (c) oglas regate, upute za jedrenje, bilo koje druge uvjete vođenja regate i bilo koje njihove izmjene;
- (d) bilo koje dodatne svrsishodne dokumente; i
- (e) imena, poštanske i e-mail adrese i telefonske brojeve svih *stranaka* u saslušanju i predsjednika odbora za prosvjede.

**F2.3** Zahtjev odbora za prosvjede za potvrdom ili ispravkom njegove odluke mora se poslati u roku od 15 dana od odluke i mora uključiti odluku i dokumente navedene u pravilu F2.2. Zahtjev za tumačenje *pravila* mora uključiti pretpostavljene činjenice.

**F3      ODGOVORNOSTI NACIONALNOG SAVEZA I ODBORA ZA PROSVJEDE**

Nakon primitka žalbe ili zahtjeva za potvrdom ili ispravkom, nacionalni savez mora poslati *strankama* i odboru za prosvjede preslike žalbe ili zahtjeva i odluku odbora za prosvjede. Mora zatražiti od odbora za prosvjede sve svrsishodne dokumente navedene u pravilu F2.2 koje nije dostavio žalitelj ili odbor za prosvjede, i odbor za prosvjede mora odmah poslati te dokumente nacionalnom savezu. Kada ih nacionalni savez primi mora njihove preslike poslati *strankama*.

**F4      PRIMJEDBE**

*Stranke* u saslušanju i odbor za prosvjede mogu dati primjedbe na žalbu ili zahtjev ili na bilo koji drugi dokument naveden u pravilu F2.2 pismeno i poslati nacionalnom savezu. Primjedbe na bilo koji dokument mora se dati u roku od 15 dana od primitka od nacionalnog saveza. Nacionalni savez mora poslati takve primjedbe *strankama* i odboru za prosvjede kako je primjereno.

**F5      NEDOSTATNE ČINJENICE; PONOVO OTVARANJE**

Nacionalni savez mora prihvatiti utvrđene činjenice odbora za prosvjede, osim kada odluči da su nedostatne. U tom slučaju mora zahtijevati od odbora dostavljanje dodatnih činjenica ili drugih obavijesti, ili ponovno otvaranje saslušanja i izvješće o bilo kojim novim utvrđenim činjenicama, i odbor to mora odmah učiniti.

**F6      POVLAČENJE ŽALBE**

Žalitelj može povući žalbu prije nego li se riješi, prihvaćanjem odluke odbora za prosvjede.

# DODATAK G

## OZNAKE NA JEDRIMA

---

*Vidjeti pravilo 77.*

### **G1 JEDRILICE ISAF MEĐUNARODNIH KLASA**

#### **G1.1 Oznake**

Svaka jedrilica neke ISAF međunarodne klase ili priznate klase mora nositi na svojem glavnom jedru i, kao što je samo za slova i brojeve predviđeno pravilima G1.3(d) i G1.3(e), na spinaeru i pramčanom jedru

- (a) znak koji označava njezinu klasu;
- (b) na svim međunarodnim regatama, osim kada su jedrilice pribavljene svim natjecateljima, slovnu oznaku nacionalnosti koja označava njezin nacionalni savez prema donjoj tablici. U svrhu ovog pravila, međunarodne regate su regate ISAF-a, svjetska i kontinentalna prvenstva, i regate opisane kao međunarodne regate u njihovim oglasima regate i uputama za jedrenje; i
- (c) broj na jedru od najviše četiri znamenke, koji izdaje njezin nacionalni savez ili, međunarodno udruženje klase, kada to zahtijevaju pravila klase. Ograničenje na četiri znamenke ne primjenjuje se na klase čije je članstvo ili priznanje započelo prije 1. travnja 1997. U zamjenu, ako je dopušteno pravilima klase, nadležno tijelo za izdavanje vlasniku može dodijeliti osobni broj na jedru, koji se može koristiti na svim njegovim jedrilicama u toj klasi.

Jedra premjerena prije 31. ožujka 1999. moraju udovoljiti pravilu G1.1 ili pravilima primjenjivim u vrijeme mjerenja.

**SLOVNE OZNAKE NACIONALNOSTI**

<i>Nacionalni savez</i>	<i>Slova</i>	<i>Nacionalni savez</i>	<i>Slova</i>
Alžir	ALG	Finska	FIN
Američka Samoa	ASA	Francuska	FRA
Andora	AND	Makedonija	MKD
Angola	ANG	Njemačka	GER
Antigva	ANT	Velika Britanija	GBR
Argentina	ARG	Grčka	GRE
Australija	AUS	Grenada	GRN
Austrija	AUT	Guam	GUM
Azerbejdžan	AZE	Gvatemala	GUA
Bahami	BAH	Hong Kong	HKG
Bahrain	BRN	Mađarska	HUN
Barbados	BAR	Island	ISL
Bjelorusija	BLR	Indija	IND
Belgija	BEL	Indonezija	INA
Bermuda	BER	Irska	IRL
Brazil	BRA	Izrael	ISR
Britanski djevičanski ot.	IVB	Italija	ITA
Bugarska	BUL	Jamajka	JAM
Kanada	CAN	Japan	JPN
Kajmanski otoci	CAY	Kazahstan	KAZ
Čile	CHI	Kenija	KEN
Kina	CHN	Koreja	KOR
Kineski Tajvan	TPE	Kuvajt	KUW
Kolumbija	COL	Letonija	LAT
Cookovi otoci	COK	Libanon	LIB
Hrvatska	CRO	Libija	LBA
Kuba	CUB	Lihtenštajn	LIE
Cipar	CYP	Litva	LTU
Češka	CZE	Luksemburg	LUX
Danska	DEN	Malezija	MAS
Dominikanska republika	DOM	Malta	MLT
Ekvador	ECU	Mauricijus	MRI
Egipat	EGY	Meksiko	MEX
El Salvador	ESA	Micronezija	FSM
Estonija	EST	Moldavija	MDA
Fidži	FIJ	Monako	MON

<i>Nacionalni savez</i>	<i>Slova</i>	<i>Nacionalni savez</i>	<i>Slova</i>
Maroko	MAR	Slovačka	SVK
Mianmar	MYA	Slovenija	SLO
Namibija	NAM	Solomonski otoci	SOL
Nizozemska	NED	Južna Afrika	RSA
Nizozemski Antili	AHO	Španjolska	ESP
Novi Zeland	NZL	Šri Lanka	SRI
Norveška	NOR	Sv. Lucija	LCA
Pakistan	PAK	Švedska	SWE
Papua Nova Gvineja	PNG	Švicarska	SUI
Paragvaj	PAR	Tahiti	TAH
Peru	PER	Tajland	THA
Filipini	PHI	Trinidad i Tobago	TRI
Poljska	POL	Tunis	TUN
Portugal	POR	Turska	TUR
Portoriko	PUR	Ukrajina	UKR
Katar	QAT	Ujedinjeni arapski emirati	UAE
Rumunjska	ROM	S.A.D.	USA
Rusija	RUS	Urugvaj	URU
Samoa	SAM	Američki djevičanski ot.	ISV
San Marino	SMR	Venecuela	VEN
Sejšeli	SEY	Jugoslavija	YUG
Singapur	SIN	Zimbabve	ZIM

## G1.2 Opisi

- (a) Slozne oznake nacionalnosti i brojevi moraju biti velika tiskana slova i arapski brojevi, jasno vidljivi i iste boje. Prihvatjivi su i drugi tržištu dostupni stilovi pisanja iste ili bolje vidljivosti od Helvetice.
- (b) Visina znakova i razmak između susjednih znakova na istoj i suprotnim stranama jedra mora ovisiti o duljini jedrilice preko svega kako slijedi:

<i>Duljina preko svega</i>	<i>Najmanja visina</i>	<i>Najmanji razmak između slova i brojeva ili ruba jedra</i>
ispod 3.5 m	230 mm	45 mm
3.5 m–8.5 m	300 mm	60 mm
8.5 m–11 m	375 mm	75 mm
over 11 m	450 mm	90 mm

### G1.3 Položaj

Oznake klase, slovna oznaka nacionalnosti i brojevi na jedru moraju se postaviti kako slijedi:

- (a) Osim kako je predviđeno u pravilima G1.3(d) i G1.3(e), oznaka klase, slovna oznaka nacionalnosti i brojevi na jedru moraju kada je moguće biti potpuno iznad luka čije je središte u podiznom roglju polumjera 60% duljine stražnjeg poruba jedra. Moraju se postaviti na različitim visinama s obje strane jedra, a oni s desne strane moraju biti iznad.
- (b) Oznaka klase mora se postaviti iznad slovne oznake nacionalnosti. Ako je oznaka klase takvog izgleda da se postavljena s obje strane jedra podudara, može se i tako postaviti.
- (c) Slovna oznaka nacionalnosti mora se postaviti iznad brojeva na jedru.
- (d) Slovna oznaka nacionalnosti i broj na jedru moraju se istaknuti na prednjoj strani spinakera ali mogu biti postavljeni s obje strane. Moraju se istaknuti potpuno ispod luka čije je središte u podiznom roglju i polumjer 40 % srednje duljine dvaju rubova i, kada je moguće, potpuno iznad luka polumjera 60 % srednje duljine dvaju rubova.
- (e) Slovna oznaka nacionalnosti i broj na jedru moraju se istaknuti s obje strane pramčanog jedra čiji uzdeni rogalj može prijeći iza jarbola najmanje 30% duljine osnovice prednjeg jedra. Moraju se istaknuti potpuno ispod luka čije je središte u podiznom roglju polumjera polovice duljine prednjeg poruba i kada je moguće, iznad luka polumjera 75% duljine prednjeg poruba.

**G2 DRUGE JEDRILICE**

Druge jedrilice moraju udovoljiti pravilima o izdavanju, nošenju i veličini oznaka, slova i brojeva svojeg nacionalnog saveza ili udruženja klase. Takva pravila moraju, ako je moguće, udovoljiti gornjim zahtjevima.

**G3 UNAJMLJENE ILI POSUĐENE JEDRILICE**

Kada je navedeno u oglasu regate ili uputama za jedrenje, jedrilica unajmljena ili posuđena za neku regatu može nositi slovnu oznaku nacionalnosti ili brojeve na jedru suprotno pravilima svoje klase.

**G4 UPOZORENJA I KAZNE**

Kada odbor za prosvjede utvrdi da je jedrilica prekršila pravilo ovog dodatka mora ju ili upozoriti i dati joj vrijeme za usklađenje ili kazniti.

**G5 IZMJENE PRAVILA KLASE**

ISAF klase mogu mijenjati pravila ovog dodatka ako ISAF to prethodno odobri.

## DODATAK H

# VAGANJE ODJEĆE I OPREME

---

*Vidjeti pravilo 43. Ovaj dodatak ne smije se mijenjati uputama za jedrenje ili propisima nacionalnih saveza.*

- H1** Dijelovi odjeće i opreme natjecatelja koji se važu moraju se složiti na vješalicu. Nakon što su namočeni u vodu, mora se pustiti da se slobodno ocijede jednu minutu prije nego se važu. Vješalica mora dopustiti djelovima da vise kao što bi visili na vješalicama za odjeću, da bi voda mogla slobodno istjecati. Džepovi koji imaju rupe za istjecanje vode koje ne mogu biti zatvorene moraju biti prazni, ali džepovi koji mogu držati vodu moraju biti puni.
- H2** Kada zabilježena težina prelazi dopušteni iznos, natjecatelj može presložiti djelove na vješalici i premjerač ih mora opet namočiti i izvagati. Ovaj se postupak može ponoviti drugi put ako je težina još uvijek veća od dopuštene.
- H3** Natjecatelj koji nosi suho odijelo može odabrati zamjenski način vaganja djelova.
- (a) Suho odijelo i dijelovi odjeće i opreme koji se nose izvan suhog odijela moraju se vagati kako je gore opisano.
  - (b) Odjeća nošena ispod suhog odijela mora se vagati kao što se nosi tijekom *natjecanja*, bez ocijeđivanja.
  - (c) Dvije težine se moraju zbrojiti.

## DODATAK J

# OGLAS REGATE I UPUTE ZA JEDRENJE

---

*Vidjeti pravila 88.2(a) i 89.2. Izraz “natjecanje (jedrenje)” uključuje regatu i druge serije natjecanja (jedrenja).*

### **J1 SADRŽAJ OGLASA REGATE**

#### **J1.1** Oglas regate mora uključivati sljedeće obavijesti:

- (1) naziv, mjesto i datume održavanja regate i ime organizatora;
- (2) da će se natjecanje voditi prema *pravilima* definiranim u *Regatnim pravilima*;
- (3) popis bilo kojih dokumenata prema kojima će se voditi regata (na primjer, *Pravila jedriličarske opreme*, do mjere do koje se primjenjuju), navodeći gdje ili kako je svaki od ovih dokumenata ili njegova preslika dostupna;
- (4) klase koje se natječu, bilo koji sustav izjednačavanja ili razvrstanja koji će se koristiti i na koje će se klase primjenjivati, uvjete prijave i bilo koja ograničenja prijave;
- (5) vremena upisa i signala upozorenja probnog natjecanja (jedrenja), prvog natjecanja (jedrenja) i sljedećih natjecanja (jedrenja), ako su poznata.

#### **J1.2** Oglas regate mora uključiti bilo koje od sljedećeg što bi moglo pomoći natjecateljima u odluci o sudjelovanju u regati ili dati druge obavijesti koje će im trebati prije nego upute za jedrenje budu dostupne:

- (1) navođenje izmjene bilo kojeg pravila natjecanja, sadržaj izmjena, i da će izmjene u cijelosti biti navedene u uputama za jedrenje (vidjeti pravilo 86);
- (2) ograničenje oglašavanja na Kategoriju A (vidjeti ISAF Propis 20) i druge obavijesti u vezi s Propisom 20;
- (3) primjenu ISAF Sustava klasifikacije jedriličara;
- (4) za međunarodne regate, bilo koji propis nacionalnog saveza za koji je potrebna prethodna priprema;

- (5) postupak prijave ili upisa unaprijed, uključujući pristojbe i bilo koje datume zaključenja prijave;
- (6) obrazac prijave, kojeg potpisuje vlasnik ili predstavnik vlasnika, a sadržajem izriče značenja poput: "Suglasan sam poštivati *Regatna pravila* i sva druga *pravila* koja se primjenjuju na ovoj regati";
- (7) postupak premjeravanja ili zahtjeve za premjeravanje ili svjedodžbe razvrstavanja;
- (8) vrijeme i mjesto na kojem će biti dostupne upute za jedrenje;
- (9) bilo koju izmjenu pravila klase, navodeći posebno svako pravilo i izmjenu;
- (10) kurseve koji će se jedriti;
- (11) kaznu za prekršaj pravila Dijela 2, različitu od Kazne dva okreta;
- (12) osporavanje prava žalbe prema pravilu 70.4;
- (13) sustav bodovanja; ako je drugačiji od Sustava niskih bodova iz Dodatka A, uključujući broj predviđenih natjecanja (jedrenja) i potrebnih natjecanja (jedrenja) za valjanost serije;
- (14) nagrade.

## **J2 SADRŽAJ UPUTA ZA JEDRENJE**

### **J2.1** Upute za jedrenje moraju uključivati sljedeće obavijesti:

- (1) da će se natjecanje voditi prema *pravilima* kako je definirano u *Regatnim pravilima*;
- (2) popis bilo kojih drugih dokumenata kojima se vodi regata (na primjer, *Pravila jedriličarske opreme*, do mjere do koje se primjenjuju);
- (3) raspored natjecanja (jedrenja), klase koje se natječu i vremena signala upozorenja za svaku klasu;
- (4) kurs(evi) koji će se jedriti ili popis *oznaka* iz kojeg će se izabrati kurs i, ako je potrebno, način signaliziranja kurseva;
- (5) opise *oznaka*, uključujući *oznake* starta i cilja, navodeći redoslijed i stranu s koje ih treba ostaviti i odrediti sve *oznake* koje se obilaze (vidjeti pravilo 28.1);

- (6) opise linije starta i cilja, zastave klasa i bilo koji posebni signal koji će se koristiti;
- (7) vremensko ograničenje *završavanja*, ako postoji;
- (8) sustav izjednačavanja ili razvrstanja koji će se koristiti, ako postoji, i na koje će se klase primjenjivati;
- (9) sustav bodovanja, naveden u cijelosti ili uključen pozivom na Dodatak A, pravila klase ili druga *pravila* prema kojima se vodi regata. Navesti broj predviđenih natjecanja (jedrenja) i njihov najmanji broj koji treba dogotoviti za valjanost serije.

**J2.2** Upute za jedrenje moraju uključivati ono što je ovim pravilom navedeno, kada se primjenjuje:

- (1) ograničenje reklamiranja na Kategoriju A (vidjeti ISAF Propis 20) i druge obavijesti u vezi s Propisom 20;
- (2) primjenu ISAF Sustava klasifikacije jedriličara;
- (3) zamjenu relevantnih pravila Dijela 2 *Međunarodnim propisima za izbjegavanje sudara na moru* ili drugim vladinim pravilima prava puta, vrijeme(na) ili mjesto(a) gdje će se primjenjivati, i bilo koje noćne signale koje će rabiti regatni odbor;
- (4) izmjene pravila natjecanja dopuštene pravilom 86, navodeći posebno svako pravilo i izmjenu (ako se primjenjuje pravilo 86.2, navesti odobrenje);
- (5) izmjene propisa nacionalnog saveza (vidjeti pravilo 87);
- (6) na međunarodnoj regati, primjerak propisa nacionalnog saveza na engleskom jeziku koji će se primjenjivati;
- (7) izmjene pravila klase navodeći posebno svako pravilo i izmjenu;
- (8) ograničenja radi nadzora izmjena na jedrilicama kada ih dobavlja organizator;
- (9) postupak upisa;
- (10) postupak premjeravanja ili provjere;
- (11) mjesto(a) službene(nih) oglasne(nih) ploče(a);
- (12) postupak izmjene uputa za jedrenje;

- (13) zahtjeve sigurnosti, kao što su zahtjevi i signali za sredstva osobnog uzgona, provjera u području startanja, provjera isplovljavanja i uplovljavanja;
- (14) zahtjeve izjave;
- (15) signale koji će se davati na kopnu kao i mjesto signalne(ih) postaje(a);
- (16) područje natjecanja, (preporučuje se karta);
- (17) približnu duljinu kursa, približne duljine stranica uz vjetar;
- (18) opis područja za koja regatni odbor odredi da su *zapreke* (vidjeti definiciju *Zapreka*);
- (19) vremensko ograničenje *završavanja* svih jedrilica osim prve, ako postoji;
- (20) davanja vremena;
- (21) položaj područja startanja i bilo koja primjenjiva ograničenja;
- (22) bilo koje posebne postupke ili signale pojedinačnih ili općih opoziva;
- (23) brodove koji označuju mjesta *oznaka*;
- (24) bilo koje posebne postupke ili signale za izmjene položaja neke *oznake* nakon starta;
- (25) bilo koje posebne postupke skraćanja kursa ili *završavanja* skraćenog kursa;
- (26) ograničenja uporabe brodova podrške, plastičnih bazena, radio uređaja itd; izvlačenja; pomoći izvana jedrilici koja se ne *natječe*;
- (27) kazne za prekršaj pravila Dijela 2 različite od Kazne dva okreta;
- (28) kažnjavanje bez saslušanja prema pravilu 67 za prekršaj pravila 42;
- (29) primjenu Dodatka P;
- (30) postupak prosvjeda, vremena i mjesto saslušanja;
- (31) vremensko ograničenje za podnošenje zahtjeva za saslušanje prema pravilu N1.4(b), ako se primjenjuje;
- (32) osporavanje prava žalbe prema pravilu 70.4;

- (33) odobrenje nacionalnog saveza za imenovanje međunarodnog žirija prema pravilu 90(b);
- (34) zamjenu natjecatelja;
- (35) najmanji zahtijevani broj jedrilica koje trebaju doći u područje starta da bi natjecanje (jedrenje) započelo;
- (36) kada će i gdje *odgođena* ili *prekinuta* natjecanja (jedrenja) tijekom dana biti ponovo jedrena;
- (37) morske mijene i struje;
- (38) nagrade;
- (39) ostale obveze regatnog odbora i jedrilica.

## DODATAK K

### NAPUTAK O OGLASU REGATE

---

*Ovaj naputak daje oglas regate predviđen prvenstveno za regate većih prvenstava jedne ili više klasa. Tako će on biti posebno koristan za svjetska, kontinentalna i nacionalna prvenstva i druge regate slične važnosti. Dostupan je na ISAF internet stranici (www.sailing.org) kao temeljni tekst za pripremu oglasa regate za svaku pojedinu regatu.*

*Naputak se također može koristiti za druge regate. Međutim, za takve regate neke od točaka bit će nepotrebne ili nepoželjne. Organizatori ih trebaju stoga oprezno odabirati.*

*Ovaj naputak je u tijesnoj vezi s Dodatkom L, Naputak o uputama za jedrenje, i njegovom proširenom verzijom Dodatak LE dostupan na ISAF internet stranici čiji uvod sadrži načela koja se također primjenjuju u oglasu regate.*

*Pri uporabi ovog naputka, najprije pregledati pravilo J1 i odlučiti koje će točke biti potrebne. Upute koje se zahtijevaju pravilom J1.1 označene su zvjezdicom (\*). Izbrisati sve neprimjenjive ili nepotrebne upute. Izabrati željene stavke gdje je prikazano više inačica. Popuniti prostore gdje se pojavljuju crte ( \_\_\_\_\_ ), slijedeći smjernice na lijevoj strani, i izabrati željene izraze ako je izbor označen u zagradama ([.....]).*

*Nakon brisanja neuporabljenih točaka, ponovo brojevima označiti sve točke prema redoslijedu. Pripaziti da su brojevi točaka točni ondje gdje jedna upućuje na drugu.*

*Pojedinosti u nastavku, kada se primjenjuju, treba razdijeliti s oglasom regate, ali ne trebaju biti brojem označene i uključene kao točke oglasa regate.*

*1 Prijava koju trebaju potpisati vlasnik jedrilice ili njegov predstavnik, i sadrži riječi poput “ Suglasan sam poštivati Regatna pravila i sva ostala pravila kojima se vodi ova regata.”*

- 2    *Na međunarodnoj regati, primjenjivi propisi nacionalnog saveza na engleskom jeziku.*
- 3    *Popis sponsora, ako je primjereno.*
- 4    *Informacije o smještaju.*
- 5    *Opis uvjeta prehrane.*
- 6    *Članovi regatnog odbora i [odbora za prosvjede] [žirija].*
- 7    *Posebni zahtjevi priveza i skladištenja.*
- 8    *Uvjeti za popravke jedara i jedrilica i opskrba.*
- 9    *Dostupnost najma plovila.*

*Na odvojenim crtama,  
unijeti puno ime  
regate, datume,  
uključjući od  
premjeravanja ili  
probnog natjecanja  
(jedrenja) do  
posljednjeg natjecanja  
(jedrenja) ili  
svečanosti zatvaranja,  
ime organizatora,  
grad i državu.*

---

---

---

---

## **OGLAS REGATE**

### **1      PRAVILA**

**1.1\***    Regata će se voditi prema *pravilima*  
kako su definirana u *Regatnim pravilima*.

**1.2**    Sljedeći propisi \_\_\_\_\_ nacionalnog saveza  
će se primjenjivati [i biti će u cijelosti  
navedeni u uputama za jedrenje]. [Oni koji  
mogu zahtijevati prethodnu pripremu su u  
cijelosti navedeni u nastavku.]

**(ILI)**

**1.2**    Propisi nacionalnog saveza se ne  
primjenjuju.

*Unijeti ime. Popisati  
brojem i nazivom propise  
koji će se primjenjivati.  
Ako se koristi druga  
rečenica, navesti  
odgovarajući propis u  
cijelosti.*

*Koristiti jedino ako  
nacionalni savez mjesta  
održavanja regate nije  
propisao propis pravilu  
87.*

*Popisati imenom bilo koje dokumente kojima se vodi regata; na primjer Pravila jedriličarske opreme, do mjere do koje se primjenjuje.*

**1.3\*** Primjenjuju se \_\_\_\_\_.

*Vidjeti pravilo 86. Unijeti broj(eve) pravila i navesti izmjene.*

**1.4** Regatno(a) pravilo(a) \_\_\_\_\_ se mijenja(ju) kako slijedi: \_\_\_\_\_. Izmjene će biti u cijelosti navedene u uputama za jedrenje.

*Obavijestiti natjecatelje o promjenama. Unijeti broj(eve) pravila i ime klase. Odvojeno navesti pravila za svaku klasu.*

**1.5** Pravilo(a) \_\_\_\_\_ klase \_\_\_\_\_ [neće se primjenjivati] [je (su) promjenjeno(a) kako slijedi: \_\_\_\_\_].

**1.6** U slučaju jezičnog nesuglasja prevladava tekst na engleskom jeziku.

## **2 REKLAMIRANJE**

*Vidjeti ISAF Propis 20. Unijeti druge primjenjive obavijesti u svezi s Propisom 20.*

Reklamiranje će biti ograničeno na Kategoriju A.

## **3\* PRAVO SUDJELOVANJA I PRIJAVA**

*Unijeti klasu(e).*

**3.1** Na regati mogu sudjelovati sve jedrilice klase(a) \_\_\_\_\_.

### **(ILI)**

*Unijeti klase(u) i zahtjeve prava sudjelovanja.*

**3.1** Na regati mogu sudjelovati jedrilice klas(a) \_\_\_\_\_ koje \_\_\_\_\_.

*Unijeti poštansku, e-mail adresu ili faks i zaključni datum prijave.*

**3.2** Jedrilice s pravom sudjelovanja mogu poslati popunjen obrazac prijave u privitku uz zahtijevanu startninu, \_\_\_\_\_ do \_\_\_\_\_.

*Unijeti uvjete.*

**3.3** Naknadne prijave biti će prihvaćene pod sljedećim uvjetima: \_\_\_\_\_.

*Unijeti ograničenja.*

**3.4** Primjenjuju se sljedeća ograničenja broja jedrilica: \_\_\_\_\_.

**4      KLASIFIKACIJA**

Primjenjuje se ISAF Kodeks klasifikacije jedriličara.

**5      STARTNINE**

*Unijeti sve zahtijevane startnine.*

**5.1      Zahtijevane startnine su kako slijedi:**

<i>Klasa</i>	<i>Startnina</i>
_____	_____
_____	_____
_____	_____

*Unijeti druge pristojbe (npr. za zabavne sadržaje).*

**5.2      Druge pristojbe:**

\_\_\_\_\_

\_\_\_\_\_

**6      KVALIFIKACIJSKE SERIJE I FINALNE SERIJE**

*Koristiti jedino kada je klasa podijeljena u flote koje jedre kvalifikacijske i finalne serije.*

Regata se sastoji od kvalifikacijske i finalne serije.

**7      RASPORED**

*Unijeti dan, datum i vremena.*

**7.1\*      Upis:**

Dan i datum \_\_\_\_\_

Od \_\_\_\_\_ do \_\_\_\_\_

*Unijeti dan, datum i vremena.*

**7.2      Premjeravanje i provjera:**

Dan i datum \_\_\_\_\_

Od \_\_\_\_\_ do \_\_\_\_\_

*Preraditi po želji i unijeti datume i klase. Uključiti trening regatu ako postoji. Navesti ukoliko se serija sastoji od kvalifikacijskih i finalnih regata. Rasopred može biti i priključen u dodatku.*

**7.3\*** Datumi natjecanja (jedrenja):

<i>Datum</i>	<i>Klasa</i> _____	<i>Klasa</i> _____
_____	natjecanje	natjecanje
_____	natjecanje	pričuvni dan
_____	pričuvni dan	natjecanje
_____	natjecanje	natjecanje
_____	natjecanje	natjecanje

*Unijeti klase i brojeve.*

**7.4** Broj natjecanja (jedrenja):

<i>Klasa</i>	<i>Broj</i>	<i>Natjecanja (jedrenja) na dan</i>
_____	_____	_____
_____	_____	_____

*Unijeti vrijeme.*

**7.5\*** Vrijeme signala upozorenja [trening natjecanja (jedrenja)] [prvog natjecanja (jedrenja)] [svakog dana] je \_\_\_\_\_.

**8 PREMJEKAVANJA**

Svaka jedrilica mora predočiti valjanu svjedodžbu [premjeravanja] [razvrstanja] .

**(ILI)**

*Popisati premjeravanja s odgovarajućim pozivom na pravila klase.*

Svaka jedrilica mora predočiti valjanu svjedodžbu [premjeravanja] [razvrstanja] . Sljedeća dodatna premjeravanja [mogu] [će] biti obavljena: \_\_\_\_\_.

**9 UPUTE ZA JEDRENJE**

*Unijeti vrijeme, datum i mjesto.*

Upute za jedrenje biti će dostupne nakon \_\_\_\_\_ od \_\_\_\_\_ u \_\_\_\_\_.

**10 MJESTO ODRŽAVANJA**

*Unijeti broj ili slovo. Priložiti označeni plan s uputama za pristup vozilom.*

**10.1** Dodatak \_\_\_\_\_ prikazuje položaj luke.

*Unijeti broj ili slovo.  
Priložiti označeni plan ili  
kartu.*

**10.2** Dodatak \_\_\_\_\_ prikazuje položaj regatnog područja.

*Uključiti opis.*

**11      KURSEVI**

Jedriti će se sljedeći kursevi: \_\_\_\_\_.

**(ILI)**

*Unijeti broj ili slovo.  
Način prikazivanja  
različitih kurseva je u  
Prilogu A Dodatka L ili  
LE. Unijeti duljinu kursa  
ako je primjenjivo.*

Skice u priloženom Dodatku \_\_\_\_\_ prikazuju kurseve, uključujući približne kutove između stranica, redoslijed kojim se oznake prolaze i stranu s koje se ostavljaju. [Približna duljina kursa bit će \_\_\_\_\_].

**12      SUSTAV KAZNI**

*Uključiti točku 12.1 samo  
kada se Kazna dva okreta  
neće koristiti. Unijeti broj  
mjesti ili opisati kazne.*

**12.1** Primjenit će se bodovna kazna prema pravilu 44.3. Kazna će biti \_\_\_\_\_ mjesta.

**(ILI)**

**12.1** Kazne su kako slijedi: \_\_\_\_\_.

*Unijeti klasu(e).*

**12.2** Za klasu(e) \_\_\_\_\_ pravila 44.1 i 44.2 su promijenjena tako da je potreban samo jedan okret uključujući jedno letanje i jedno kruženje.

*Uključiti samo ako je  
odbor za prosvjede  
međunarodni žiri ili se  
primjenjuje drugi uvjet  
pravila 70.4. Koristiti  
“žiri” samo za  
međunarodni žiri.*

**12.3** Odluke [odbora za prosvjede] [žirija] bit će konačne prema pravilu 70.4.

**13      BODOVANJE**

*Uključiti samo ako je  
Sustav niskih bodova  
zamijenjen sustavom  
dodanih bodova.*

**13.1** Primijenit će se Sustav dodanih bodova iz Dodatka A.

**(ILI)**

*Uključiti samo ako se ne koristi nijedan od sustava bodovanja iz Dodatka A. Opisati sustav.*

**13.1** Sustav bodovanja je kako slijedi: \_\_\_\_\_.

*Unijeti broj.*

**13.2** \_\_\_\_\_ natjecanja (jedrenja) je potrebno dogotoviti za valjanost serije.

*Unijeti brojeve.*

**13.3** (a) Kada se dogotovi manje od \_\_\_\_\_ natjecanja (jedrenja), bodovi serije jedrilice bit će zbroj njezinih bodova u svim natjecanjima (jedrenjima).

(b) Kada se dogotovi od \_\_\_\_\_ do \_\_\_\_\_ natjecanja (jedrenja), bodovi serije jedrilice biti će zbroj njezinih bodova u svim natjecanjima (jedrenjima) isključujući njezine najlošije bodove.

(c) Kada se dogotovi \_\_\_\_\_ ili više natjecanja (jedrenja), bodovi serije jedrilice bit će zbroj njezinih bodova u svim natjecanjima (jedrenjima) isključujući dva najlošija boda.

## **14      BRODOVI PODRŠKE**

*Unijeti oznake raspoznavanja. Slova nacionalnosti preporučljiva su na međunarodnim natjecanjima.*

Brodovi podrške moraju biti označeni \_\_\_\_\_.

## **15      PRIVEZ**

Jedrilice moraju biti u dodijeljenim mjestima [na parkiralištu] [u luci].

## **16      OGRANIČENJA IZVLAČENJA**

Jedrilice s nepomičnom kobilicom ne smiju se izvući tijekom regate osim uz i u skladu s uvjetima i prethodnim pismenim dopuštenjem regatnog odbora.

**17      OPREMA ZA RONJENJE I  
PLASTIČNI BAZENI**

Uređaji za podvodno disanje, plastični bazeni ili slično ne smiju se koristiti oko jedrilica s nepomičnom kobilicom između signala starta prvog natjecanja (jedrenja) i kraja regate.

*Unijeti bilo koji alternativni tekst koji se primjenjuje. Opisati radio vezu ili frekvencije koje će se koristiti ili dopustiti.*

**18      RADIO VEZA**

Jedrilica ne smije dok se natječe radiom niti odašiljati, niti primati obavijesti koje nisu dostupne svim jedrilicama. Ovo ograničenje se također primjenjuje na pokretne telefone.

*Kada se dodjeljuju prijelazni trofeji navesti njihova potpuna imena.*

**19      NAGRADE**

Nagrade će se dodijeliti kako slijedi: \_\_\_\_\_.

**20      OSLOBAĐANJE OD  
ODGOVORNOSTI**

Natjecatelji sudjeluju u regati u potpunosti na osobni rizik. Vidjeti pravilo 4, Odluka o natjecanju. Organizator neće prihvatiti nikakvu odgovornost za pretrpjele materijalne štete ili osobne ozljede ili smrt u vezi ili prije, za vrijeme, ili nakon regate.

*Unijeti valutu i iznos.*

**21      OSIGURANJE**

Svaka jedrilica koja sudjeluje mora biti osigurana za regatu valjanim osiguranjem protiv trećih osoba s najmanjim pokrićem ili protuvrijednošću od \_\_\_\_\_ po regati.

## **22      DODATNE OBAVIJESTI**

*Unijeti potrebne  
obavijesti za kontakt:  
osobu ili organizaciju,  
adresu, telefon, faks, e-  
mail.*

Za daljnje obavijesti molimo kontaktirajte

\_\_\_\_\_.

## DODATAK L

# NAPUTAK O UPUTAMA ZA JEDRENJE

---

*Ovaj naputak daje niz provjerenih uputa za jedrenje predviđenih prvenstveno za regate većih prvenstava jedne ili više klasa. Tako će on biti posebno koristan za svjetska, kontinentalna i nacionalna prvenstva i druge regate slične važnosti. Naputak se također može koristiti za sve druge regate; međutim, za takve regate neke od ovih uputa bit će nepotrebne ili nepoželjne. Članovi regatnog odbora trebaju ih stoga oprezno odabirati.*

*Proširena verzija naputka, Dodatak LE, je dostupna na ISAF Internet stranici ([www.sailing.org](http://www.sailing.org)). Ona sadrži odredbe primjenjive na najvećim i najsloženijim regatama za više klasa, kao i inačice nekoliko uputa za jedrenje preporučenih ovim dodatkom. Ona će se prerađivati s vremena na vrijeme, odražavajući napredak u tehnikama vođenja regate kako nastaju, i bit će dostupna kao temeljni tekst za sastavljanje uputa za jedrenje bilo koje regate. Dodatak L je također dostupan na ISAF internet stranici.*

*Sve upute za jedrenje trebaju se temeljiti na sljedećim načelima:*

- 1 Trebaju uključivati samo dva tipa navoda: namjere regatnog odbora i obveze natjecatelja.*
- 2 Trebaju biti ograničene samo na natjecanje. Obavijesti o društvenim programima, dodjeli vezova itd, trebaju se dati odvojeno.*
- 3 Ne trebaju mijenjati regatna pravila, osim ako je to neophodno.*
- 4 Ne trebaju ponavljati ili ponovno navoditi bilo koje regatno pravilo.*
- 5 Ne trebaju se ponavljati.*
- 6 Trebaju biti navedene kronološkim redoslijedom, kojim će ih natjecatelj rabiti.*
- 7 Trebaju, ako je moguće, koristiti riječi ili izraze iz regatnih pravila.*

*Pri uporabi ovog naputka, najprije pregledati pravilo J2 i odlučiti koje će upute biti potrebne. Upute koje se zahtijevaju pravilom J2.1 označene su zvjezdicom (\*). Izbrisati sve neprimjenjive ili nepotrebne upute. Izabrati željene stavke gdje je prikazano više inačica. Popuniti prostore gdje se pojavljuju crte ( \_\_\_\_\_ ), slijedeći smjernice na lijevoj strani, i izabrati željene izraze ako je izbor označen u zagradama ([.....]).*

*Nakon brisanja neuporabljenih uputa, ponovo brojevima označiti sve upute prema redoslijedu. Pripaziti da su brojevi uputa točni ondje gdje jedna uputa upućuje na drugu.*

*Na odvojenim crtama, unijeti puno ime regate, datume, uključujući od premjeravanja ili probnog natjecanja (jedrenja) do posljednjeg natjecanja (jedrenja) ili svečanosti zatvaranja, ime organizatora, grad i državu.*

---

---

---

---

---

## UPUTE ZA JEDRENJE

### 1      PRAVILA

1.1\*    Regata će se voditi prema *pravilima*

kako su definirana u *Regatnim pravilima*.

*Unijeti ime. Navesti odnosni propis u cijelosti.*

1.2    Sljedeći propisi \_\_\_\_\_ saveza će se primjenjivati: \_\_\_\_\_.

**(ILI)**

*Koristiti jedino ako nacionalni savez mjesta održavanja regate nema propisa pravilu 87.*

1.2    Propisi nacionalnog saveza se ne primjenjuju.

*Popisati imenom bilo koje dokumente kojima se vodi regata; na primjer Pravila jedriličarske opreme, do mjere do koje se primjenjuju.*

1.3\*    Primjenjuju se \_\_\_\_\_ .

*Vidjeti pravilo 86. Unijeti broj(eve) pravila i navesti izmjene.*      **1.4**      Regatno(a) pravilo(a) \_\_\_\_\_ se mijenja(ju) kako slijedi : \_\_\_\_\_.

*Unijeti broj(eve) pravila i ime klase. Odvojeno navesti pravila za svaku klasu.*      **1.5**      Pravilo(a) \_\_\_\_\_ klase \_\_\_\_\_ [neće se primjenjivati] [je (su) promjenjeno(a) kako slijedi: \_\_\_\_\_].

**1.6**      U slučaju jezičnog nesuglasja prevladava tekst na engleskom jeziku.

*Unijeti mjesto(a).*

## **2      PRIOPĆENJA NATJECATELJIMA**

Priopćenja natjecateljima objavit će se na službenoj oglasnoj ploči(ama) smještenoj(nim) \_\_\_\_\_.

*Promijeniti vremena ako se razlikuju.*

## **3      IZMJENE U UPUTAMA ZA JEDRENJE**

Bilo koja izmjena uputa za jedrenje objavit će se prije 0900 sati dana kada se primjenjuje, osim što će se bilo koja izmjena rasporeda natjecanja (jedrenja) objaviti prije 2000 sati dana prije nego se primjenjuje.

*Unijeti mjesto*

## **4      SIGNALI NA KOPNU**

**4.1**      Signali na kopnu isticat će se \_\_\_\_\_.

*Unijeti broj minuta.*

**4.2**      Kada je zastava Kodeks istaknuta na kopnu u regatnom signalu Kodeks “1 minuta” zamijenjuje se s “ne manje od \_\_\_\_\_ minute(a)” u signalu natjecanja Kodeks.

### **(ILI)**

*Unijeti broj minuta.*

**4.2**      Zastava D uz jedan zvučni signal znači “Signal upozorenja dat će se ne prije od \_\_\_\_\_ minuta nakon isticanja zastave D. [Jedrilice ne smiju napustiti luku prije isticanja ovog signala.]”

*Brisati ako se primjenjuju pravila klase.* **4.3** Kada je istaknuta zastava Y na kopnu, pravilo 40 primjenjuje se cijelo vrijeme dok jedrilice plove. Ovo mijenja preambulu Dijela 4.

## 5 RASPORED NATJECANJA (JEDRENJA)

*Preraditi po želji i unijeti datume i klase. Uključiti trening regatu ako postoji. Navesti ukoliko se serija sastoji od kvalifikacijskih i finalnih regata. Rasopred može biti i priključen u dodatku.*

**5.1\*** Datumi natjecanja (jedrenja):

<i>Datum</i>	<i>Klasa</i> _____	<i>Klasa</i> _____
_____	natjecanje	natjecanje
_____	natjecanje	pričuvni dan
_____	pričuvni dan	natjecanje
_____	natjecanje	natjecanje
_____	natjecanje	natjecanje

*Unijeti klase i brojeve.*

**5.2\*** Broj natjecanja (jedrenja):

<i>Klasa</i>	<i>Broj</i>	<i>Natjecanja (jedrenja) na dan</i>
_____	_____	_____
_____	_____	_____

(a) Pričuvni dani mogu se koristiti ako natjecanja (jedrenja) nisu dovršena prema rasporedu ili ako regatni odbor pretpostavlja nemogućnost dovršetka natjecanja (jedrenja) prema rasporedu.

(b) Dnevno će se moći jedriti jedno natjecanje (jedrenje) više, pod uvjetom da nijedna klasa nema više od jednog natjecanja (jedrenja) povrh predviđenih.

*Unijeti vrijeme.*

**5.3\*** Vrijeme signala upozorenja prvog natjecanja (jedrenja) svakog dana je \_\_\_\_\_.

**5.4** Nakon duge odgode i kada će se istog dana održati više od jednog natjecanja (jedrenja) (ili slijeda natjecanja (jedrenja), za dvije ili više klasa) signal upozorenja za prvo i svako sljedeće natjecanje (jedrenje) dat će se čim je prije moguće. Narančasta zastava uz jedan zvuk istaknut će se najmanje četiri minute prije isticanja signala upozorenja upozoravajući time jedrilice da će uskoro započeti sljedeće natjecanje (jedrenje) ili slijed natjecanja (jedrenja).

*Unijeti vrijeme.*

**5.5** Posljednjeg dana regate nijedan signal upozorenja neće se dati nakon \_\_\_\_\_.

**6\*** **ZASTAVE KLASA**

*Unijeti klase i imena ili opise zastava.*

Zastave klasa biti će:

<i>Klasa</i>	<i>Zastava</i>
_____	_____
_____	_____
_____	_____

**7** **PODRUČJE NATJECANJA**

*Unijeti broj ili slovo.*

Priloženi Dodatak \_\_\_\_\_ prikazuje područje natjecanja.

**8** **KURSEVI**

*Unijeti broj ili slovo.  
Način prikazivanja  
različitih kurseva je u  
Prilogu A. Unijeti duljinu  
kursa ako je primjenjivo.*

**8.1\*** Skice u priloženom Dodatku \_\_\_\_\_ prikazuju kurseve, uključujući približne kutove između stranica, redoslijed kojim se oznake prolaze i stranu s koje se ostavljaju. [Približna duljina kursa bit će \_\_\_\_\_].

**8.2** Najkasnije uz signal upozorenja, sa signalnog broda regatnog odbora istaknut će se približni smjer kompasa prve stranice.

- 8.3** Ako postoji prolaz, jedrilice moraju jedriti između oznaka prolaza iz smjera prethodne oznake i obići jednu od oznaka prolaza.
- 8.4** Kursevi se neće skraćivati. Ovo mijenja pravilo 32.
- Uključiti jedino ako je izmjena položaja oznaka nepraktična.*
- 8.5** Stranice kursa neće se mijenjati nakon signala pripreme. Ovo mijenja pravilo 33.
- 9      OZNAKE**
- Promijeniti brojeve oznaka prema potrebi i unijeti opis oznaka. Koristiti drugu mogućnost kada oznake 4S i 4P tvore prolaz, ostavljajući oznaku 4S desno i oznaku 4P lijevo. Osim ako nije jasno iz prikaza kursa, navesti koje se oznake obilazi.*
- 9.1\*** Oznake 1, 2, 3 i 4 bit će \_\_\_\_\_.
- (ILI)**
- 9.1\*** Oznake 1, 2, 3, 4S i 4P bit će \_\_\_\_\_.
- Unijeti opis oznaka.*
- 9.2** Nove oznake, predviđeno uputom 12.1, bit će \_\_\_\_\_.
- Opisati oznake starta i cilja: na primjer, signalni brod regatnog odbora na desnom kraju i plutača na lijevom kraju. Uputa 11.2 opisat će liniju starta i uputa 13 liniju cilja.*
- 9.3\*** Oznake starta i cilja bit će \_\_\_\_\_.
- 9.4** Brod regatnog odbora koji signalizira izmjenu stranice kursa je oznaka prema uputi 12.2.

- Opisati svako područje prema mjestu i lako prepoznatljivim pojedinostima izgleda.*
- 10      PODRUČJA KOJA SU ZAPREKE**  
Sljedeća područja su određena kao zapreke: \_\_\_\_\_.
- Unijeti jedino ako se koristi mogućnost koja je u pravilu 26 označena zvjezdicom. Unijeti broj minuta.*
- 11      START**
- 11.1** Natjecanja (jedrenja) započeti će prema pravilu 26 isticanjem signala upozorenja \_\_\_\_\_ minuta prije signala starta.
- (ILI)**
- Za velike flote i dugačke linije starta.*
- 11.1** Natjecanja (jedrenja) započeti će prema pravilu 26 uz sljedeći dodatak:  
Signal pozornosti (zastava F uz jedan zvuk) istaknut će se pet minuta prije signala upozorenja za start prve klase. Regatni odbor će odrediti kurs koji će se jedriti prije ili uz signal pozornosti. Zastava F spustit će se uz jedan zvuk jednu minutu prije signala upozorenja. Ovo mijenja pravilo 27.1.
- (ILI)**
- Opisati bilo koji sustav startanja drugačiji od navedenog u pravilu 26.*
- 11.1** Natjecanja (jedrenja) započeti će kako slijedi: \_\_\_\_\_. Ovo mijenja pravilo 26.
- 11.2\*** Linija starta bit će između štapova s istaknutim narančastim zastavama na oznakama starta.
- (ILI)**
- 11.2\*** Linija starta bit će između štapa s istaknutom narančastom zastavom na oznaci starta na desnom kraju i oznake starta na lijevom kraju.
- (ILI)**
- Unijeti opis.*
- 11.2\*** Linija starta bit će \_\_\_\_\_.
- 11.3** Jedrilice čiji signal upozorenja nije dan moraju izbjegavati područje starta.

*Unijeti broj minuta.*

**11.4** Jedrilica koja ne starta u roku od \_\_\_\_\_ minuta nakon svojeg signala starta bodovat će se “Nije startala”. Ovo mijenja pravilo A4.

**11.5** Ako se bilo koji dio trupa jedrilice, posade ili opreme nalazi na strani kursa linije starta ili njezinih produžetaka tijekom dvije minute prije njezinog signala starta, regatni odbor će istaknuti zastavu V. Ona će biti istaknuta dok sve jedrilice nisu u potpunosti odjedrile na predstartnu stranu linije starta, ali ne nakon signala starta.

**(ILI)**

*Unijeti broj kanala.*

**11.5** Ako se bilo koji dio trupa jedrilice, posade ili opreme nalazi na strani kursa linije starta ili njezinih produžetaka tijekom dvije minute prije njezinog signala starta i prepoznata je, regatni odbor će nastojati objaviti njezin broj na jedru preko VHF kanala \_\_\_\_\_. Propust u objavljivanju ili pravovremenosti nisu temelji za zahtjev za ispravak. Ovo mijenja pravilo 62.1(a).

## **12      IZMJENA POLOŽAJA NAREDNE STRANICE KURSA**

**12.1** Da bi izmijenio položaj naredne stranice kursa regatni odbor će pomaknuti izvornu oznaku (ili liniju cilja) na novi položaj.

**(ILI)**

**12.1** Da bi izmijenio položaj naredne stranice kursa, regatni odbor će postaviti novu oznaku (ili premjestiti liniju cilja) i ukloniti izvornu oznaku čim je prije moguće. Kada se u sljedećoj izmjeni kursa nova oznaka zamijeni, zamijenit će se izvornom oznakom.

*Zamijeniti "lijevo" i "desno" kada oznaku treba ostaviti desno.*

**12.2** Osim kod prolaza, jedrilice moraju proći između broda regatnog odbora koji signalizira izmjenu naredne stranice kursa i oznake u blizini, ostavljajući oznaku lijevo i brod regatnog odbora desno. Ovo mijenja pravilo 28.1.

**13\* CILJ**

Linija cilja bit će između štapova s istaknutim narančastim zastavama na oznakama cilja.

**(ILI)**

Linija cilja bit će između štapa s istaknutom naranačastom zastavom na oznaci cilja na desnom kraju i oznake cilja na lijevom kraju.

**(ILI)**

*Unijeti opis.*

Linija cilja bit će \_\_\_\_\_.

**14 SUSTAV KAZNI**

*Uključiti uputu 14.1 samo kada se Kazna dva okreta neće koristiti. Unijeti broj mjesta ili opisati kazne.*

**14.1** Primjenit će se bodovna kazna prema pravilu 44.3. Kazna će biti \_\_\_\_\_ mjesta.

**(ILI)**

**14.1** Kazne su kako slijedi: \_\_\_\_\_.

*Unijeti klasu(e).*

**14.2** Za klasu(e) \_\_\_\_\_ pravila 44.1 i 44.2 su promijenjena tako da je potreban samo jedan okret uključujući jedno letanje i jedno kruženje.

**14.3** Jedrilica koja je prihvatila kaznu ili se povukla prema pravilu 31.2 ili 44.1 mora ispuniti obrazac priznanja u uredu regate do vremenskog ograničenja za prosvjede.

*Ovdje i ispod koristiti "žiri" samo kad se odnosi na međunarodni žiri.*

**14.4** Prema pravilu 67, [odbor za prosvjede] [žiri] može, bez saslušanja, kazniti jedrilicu koja je prekršila pravilo 42.

**(ILI)**

**14.4** Primjenjuje se Dodatak P [izmjenjen uputom(ama)] [14.2] [i] [14.5].

*Preporuča se samo za juniorske regate.*

**14.5** Pravilo P2.3 se ne primjenjuje i pravilo P2.2 se mijenja tako da se primjenjuje na bilo koji prosvjed nakon prvog prosvjeda.

## **15      VREMENSKA OGRANIČENJA**

*Unijeti klase i vremena. Izostaviti vremensko ograničenje za oznaku 1 ako je neprimjenjivo.*

**15.1\*** Vremenska ograničenja su kako slijedi:

<i>Klasa</i>	<i>Vremensko ograničenje</i>	<i>Vremensko ograničenje za oznaku 1</i>
_____	_____	_____
_____	_____	_____
_____	_____	_____

Ako niti jedna jedrilica ne prođe oznaku 1 do vremenskog ograničenja za oznaku 1 natjecanje (jedrenje) će se prekinuti.

*Unijeti vrijeme (ili različita vremena za različite klase).*

**15.2** Jedrilice koje ne uspiju završiti u roku od \_\_\_\_\_ nakon što prva jedrilica odjedri kurs i završi bodovat će se DNF (Nisu završile). Ovo mijenja pravila 35 i A4.

## **16      PROSVJEDI I ZAHTJEVI ZA ISPRAVAK**

**16.1** Obrazci za prosvjede dostupni su u uredu regate. Prosvjedi se moraju tamo dostaviti do vremenskog ograničenja za prosvjede.

*Promijeniti vrijeme ako je različito.*

**16.2** Za svaku klasu, vremensko ograničenje za prosvjede je 90 minuta nakon završetka posljednje jedrilice u posljednjem natjecanju (jedrenju) toga dana. [Isto vremensko ograničenje za prosvjede primjenjuje se na sve prosvjede regatnog odbora i [odbora za prosvjede] [žirija] za incidente koje su uočili u regatnom području i zahtjeve za ispravak. Ovo mijenja pravila 61.3 i 62.2.]

*Promijeniti vrijeme ako je različito. Unijeti smještaj ureda žirija i vrijeme prvog saslušanja.*

**16.3** Priopćenja će se objaviti u roku od 30 minuta nakon vremenskog organičenja za prosvjede obavještavajući natjecatelje o saslušanjima u kojima su oni stranke ili su imenovani kao svjedoci. Saslušanja će biti u uredu žirija smještenom u \_\_\_\_\_, s početkom u \_\_\_\_\_.

**16.4** Priopćenja o prosvjedima regatnog odbora ili [odbora za prosvjede] [žirija] objavit će se prema pravilu 61.1(b).

**16.5** Popis jedrilica koje su, prema uputi 14.4, priznale prekršaj pravila 42 ili ih je [odbor za prosvjede] [žiri] diskvalificirao objavit će se do vremenskog ograničenja za prosvjede.

**16.6** Prekršaji uputa 11.3, 14.3, 18, 19.2, 22, 23 i 24 neće biti temelj za prosvjed neke jedrilice. Ovo mijenja pravilo 60.1(a). Kazne za ove prekršaje mogu biti manje od diskvalifikacije ako [odbor za prosvjede] [žiri] tako odluči.

**16.7** Posljednjeg dana regate zahtjev za ponovno otvaranje saslušanja mora se dostaviti

(a) do vremenskog ograničenja za prosvjede ako je stranci koja zahtijeva ponovno otvaranje saslušanja odluka priopćena prethodnog dana;

(b) najkasnije 30 minuta nakon što je stranci koja zahtijeva ponovno otvaranje saslušanja odluka priopćena tog dana.

*Promijeniti vrijeme ako je različito.*

Ovo mijenja pravilo 66.

*Uključiti samo ako je odbor za prosvjede međunarodni žiri ili se primjenjuje drugi uvjet pravila 70.4.*

**16.8** Odluke [odbora za prosvjede] [žirija] bit će konačne prema pravilu 70.4.

## **17      BODOVANJE**

*Uključiti samo ako je Sustav niskih bodava zamijenjen sustavom dodanih bodova.*

**17.1\*** Primijenit će se Sustav dodanih bodova iz Dodatka A.

### **(ILI)**

*Uključiti samo ako se ne koristi nijedan od sustava bodovanja iz Dodatka A. Opisati sustav.*

**17.1\*** Sustav bodovanja je kako slijedi: \_\_\_\_\_.

*Unijeti broj.*

**17.2\*** \_\_\_\_\_ natjecanja (jedrenja) je potrebno dogotoviti za valjanost serije.

*Unijeti brojeve.*

**17.3** (a) Kada se dogotovi manje od \_\_\_\_\_ natjecanja (jedrenja), bodovi serije jedrilice bit će zbroj njezinih bodova u svim natjecanjima (jedrenjima).

(b) Kada se dogotovi od \_\_\_\_\_ do \_\_\_\_\_ natjecanja (jedrenja), bodovi serije jedrilice biti će zbroj njezinih bodova u svim natjecanjima (jedrenjima) isključujući njezine najlošije bodove.

(c) Kada se dogotovi \_\_\_\_\_ ili više natjecanja (jedrenja), bodovi serije jedrilice bit će zbroj njezinih bodova u svim natjecanjima (jedrenjima) isključujući dva najlošija boda.

## **18      PROPISI SIGURNOSTI**

*Unijeti postupak provjere isplovljavanja i uplovljavanja.*

**18.1** Provjera isplovljavanja i uplovljavanja: \_\_\_\_\_.

**18.2** Jedrilica koja se povuče iz natjecanja (jedrenja) mora obavijestiti o tome regatni odbor čim je prije moguće.

## **19 ZAMJENA POSADE ILI OPREME**

**19.1** Neće se dopustiti zamjena natjecatelja bez prethodnog pismenog odobrenja [regatnog odbora] [odbora za prosvjede] [žirija].

**19.2** Neće se dopustiti zamjena oštećene ili izgubljene opreme bez odobrenja regatnog odbora. Zahtjevi za zamjenu moraju se uputiti odboru u prvoj mogućoj prigodi.

## **20 OPREMA I PROVJERE IZMJERA**

Jedrilica ili oprema mogu se pregledati u bilo koje vrijeme udovoljavaju li pravilima klase ili uputama za jedrenje. Premjerač regatnog odbora može na moru jedrilicu smjesta uputiti u određeni prostor za pregled.

## **21 SLUŽBENI BRODOVI**

*Unijeti opise. Ako je prikladno, koristiti različite oznake raspoznavanja za brodove koji obavljaju različite dužnosti.*

Službeni brodovi bit će označeni kako slijedi: \_\_\_\_\_.

## **22 BRODOVI PODRŠKE**

**22.1** Vođe momčadi, treneri i drugo osoblje podrške ne smiju biti u područjima gdje se jedrilice natječu od vremena signala pripreme prve klase koja starta sve dok sve jedrilice ne završe ili regatni odbor signalizira odgodu, opći opoziv ili prekid.

*Unijeti oznake raspoznavanja. Slovne oznake nacionalnosti preporučljive su na međunarodnim natjecanjima.*

**22.2** Brodovi podrške moraju biti označeni \_\_\_\_\_.

**23 OGRANIČENJA IZVLAČENJA**

Jedrilice s nepomičnom kobilicom ne smiju se izvući tijekom regate osim uz i u skladu s uvjetima i prethodnim pismenim dopuštenjem regatnog odbora.

**24 OPREMA ZA RONJENJE I PLASTIČNI BAZENI**

Uređaji za podvodno disanje, plastični bazeni ili slično ne smiju se koristiti oko jedrilica s nepomičnom kobilicom između signala starta prvog natjecanja (jedrenja) i kraja regate.

**25 RADIO VEZA**

*Unijeti bilo koji alternativni tekst koji se primjenjuje. Opisati radio vezu ili frekvencije koje će se koristiti ili dopustiti.*

Jedrilica ne smije dok se natječe radiom niti odašiljati, niti primati obavijesti koje nisu dostupne svim jedrilicama. Ovo ograničenje se također primjenjuje na pokretne telefone.

**26 NAGRADE**

*Kada se dodjeljuju prijelazni trofeji navesti njihova potpuna imena.*

Nagrade će se dodijeliti kako slijedi:  
\_\_\_\_\_.

**27 OSLOBODANJE OD ODGOVORNOSTI**

Natjecatelji sudjeluju u regati u potpunosti na osobni rizik. Vidjeti pravilo 4, Odluka o natjecanju. Organizator neće prihvatiti nikakvu odgovornost za pretrpjele materijalne štete ili osobne povrede ili smrt u vezi ili prije, za vrijeme, ili nakon regate.

**28 OSIGURANJE**

*Unijeti valutu i iznos.*

Svaka jedrilica koja sudjeluje mora biti osigurana za regatu valjanim osiguranjem protiv trećih osoba s najmanjim pokrićem ili protuvrijednošću od \_\_\_\_\_ po regati.

## PRILOG A

### PRIKAZ KURSA

*Ovdje su navedene skice oblika kursa. Na sličan način može se prikazati bilo koji kurs. Kada postoji više od jednog kursa, pripremiti skicu za svaki kurs i navesti kako će se svaki signalizirati.*

#### Kurs privjetrina - zavjetrina

**Start – 1 – 2 – 1 – 2 – Cilj**

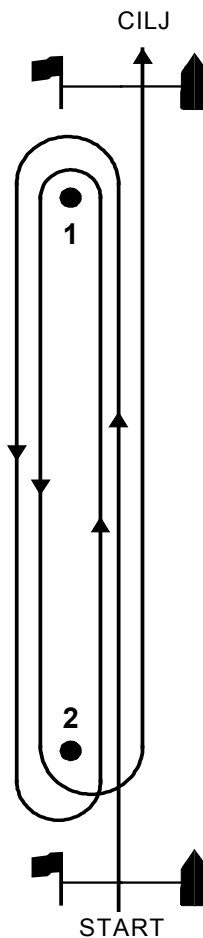

*Mogućnosti za ovaj kurs uključuju*

- (1) povećavanje ili smanjivanje broja stranica,*
- (2) brisanje posljednje stranice uz vjetar,*
- (3) uporabu prolaza umjesto oznake zavjetrine,*
- (4) uporabu odstojne oznake kod oznake privjetrine, i*
- (5) uporabu oznaka zavjetrine i privjetrine kao oznaka starta i cilja.*

## Kurs privjetrina – zavjetrina - trokut

Start – 1 – 2 – 3 – 1 – 3 – Cilj

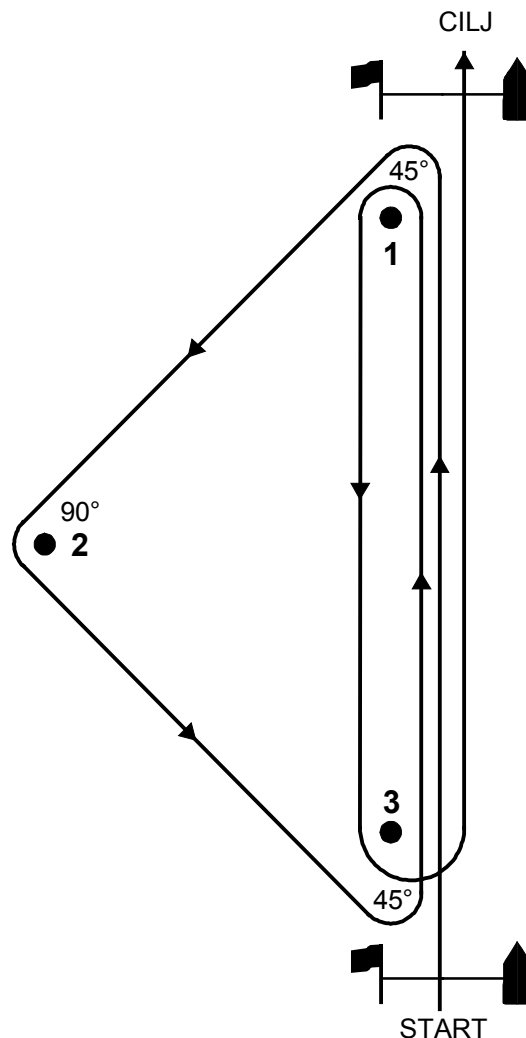

*Mogućnosti za ovaj kurs uključuju*

- (1) povećavanje ili smanjivanje broja stranica,*
- (2) brisanje posljednje stranice uz vjetar,*
- (3) mijenjanje unutarnjih kutova trokuta (najčešći su:  $45^\circ - 90^\circ - 45^\circ$  i  $60^\circ - 60^\circ - 60^\circ$ ),*
- (4) uporabu prolaza umjesto oznake zavjetrine za stranicu niz vjetar (ali ne na stranicama povoljnim vjetrom),*
- (5) uporabu odstojne oznake na početku stranica niz vjetar (ali ne na stranicama povoljnim vjetrom), i*
- (6) uporabu zavjetrinskih i privjetrinskih oznaka kao oznaka starta ili cilja.*

*Ne zaboraviti odrediti unutarnji kut na svakoj oznaci.*

## Kurs trapezoid

Start – 1 – 2 – 3 – 2 – 3 – Cilj

Start – 1 – 4 – 1 – 2 – 3 – Cilj

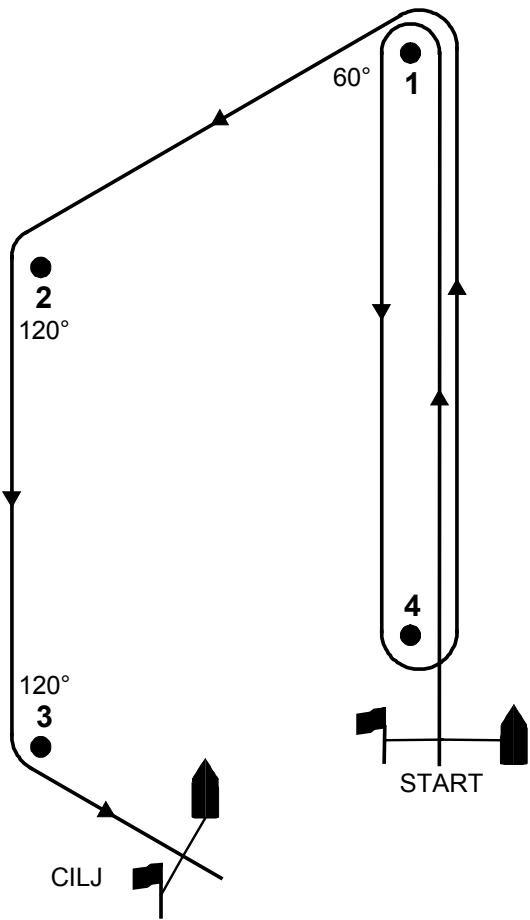
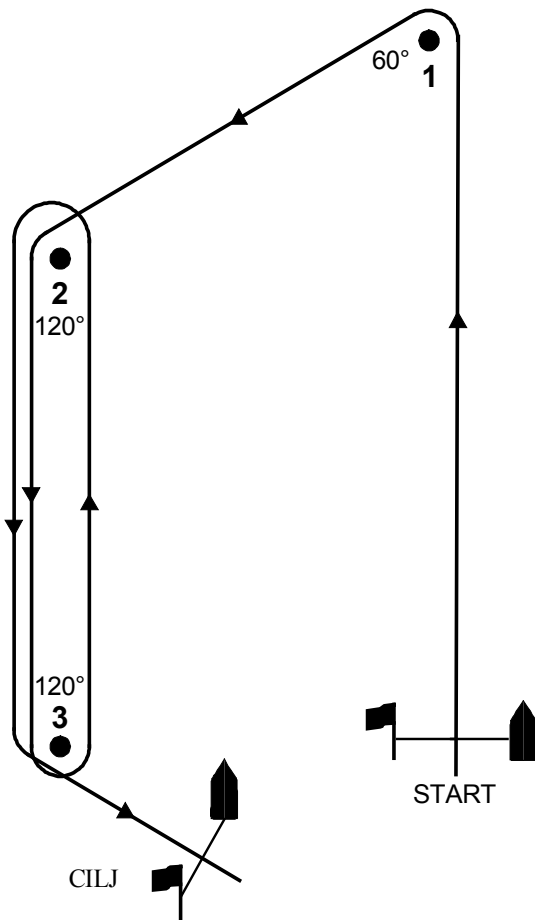

*Mogućnosti za ovaj kurs uključuju*

- (1) *dodavanje dodatnih stranica,*
- (2) *uporabu prolaza umjesto oznaka zavjetrine na stranicama niz vjetar (ali ne na stranicama povoljnim vjetrom),*
- (3) *mijenjanje unutarnjih kutova stranica povoljnim vjetrom,*
- (4) *uporabu odstojne oznake na početku stranica niz vjetar (ali ne na stranicama povoljnim vjetrom), i*
- (5) *završavanje jedrilica uz vjetar umjesto povoljnim vjetrom.*

*Ne zaboraviti odrediti unutarnji kut na svakoj stranici povoljnim vjetrom. Preporučuje se da Oznaka 4 bude različita od oznake starta.*

## **PRILOG B**

### **JEDRILICE KOJE DOBAVLJA ORGANIZATOR**

*Sljedeće upute za jedrenje proporučuju se kada sve jedrilice dobavlja organizator. Mogu se mijenjati prema okolnostima. Kada se koriste, trebaju se umetnuti nakon upute 3.*

#### **4      JEDRILICE**

- 4.1** Jedrilice će se dobiti za sve natjecatelje, koji ih ne smiju mijenjati ili uzrokovati bilo kakve promjene na njima osim što se
- (a) kompas može pričvrstiti vezivanjem ili ljepljivom trakom na trup ili oblice;
  - (b) smije privezati ili ljepljivom trakom pričvrstiti pokazivače smjera vjetra, uključujući konac ili pređu bilo gdje na jedrilici;
  - (c) trupovi, pomične peraje i kormila mogu čistiti samo vodom;
  - (d) ljepljiva traka može koristiti bilo gdje iznad vodne linije; i
  - (e) svi okovi ili oprema predviđeni za prilagođavanje mogu prilagoditi, ako se poštuju pravila klase.
- 4.2** Sva oprema isporučena s jedrilicom u svrhu jedrenja mora biti na jedrilici tijekom plovidbe.
- 4.3** Kazna za neudovoljavanje jednom od gornjih uputa bit će diskvalifikacija u svim natjecanjima (jedrenjima) u kojima je ta uputa prekršena.
- 4.4** Natjecatelji moraju predstavniku organizatora prijaviti svaku, pa i najmanju štetu ili gubitak opreme, odmah nakon privezivanja jedrilice za kopno. Kazna za prekršaj ove upute, osim ako je [odbor za prosvjede] [žiri] uvjeren da je natjecatelj učinio određeni trud da bi joj udovoljio, bit će diskvalifikacija u posljednjem odjedrenom natjecanju (jedrenju).
- 4.5** Pravila klase koja zahtijevaju od natjecatelja članstvo u udruženju klase neće se primjenjivati.

# DODATAK M

## PREPORUKE ODBORIMA ZA PROSVJEDE

---

*Ovaj dodatak je samo savjetodavan; u nekim okolnostima može biti poželjna izmjena ovih postupaka. Namjenjen je prvenstveno predsjednicima odbora za prosvjede, ali može također pomoći sucima, tajnicima žirija, regatnim odborima i drugima kojih se tiču saslušanja prosvjeda i ispravaka.*

U saslušavanju prosvjeda ili ispravka odbor za prosvjede treba dati jednaku važnost svim svjedočenjima; treba biti svjestan da pošteno svjedočenje može biti i različito, pa čak i proturječno kao rezultat različitih opažanja i sjećanja; takve razlike treba razriješiti na najbolji mogući način; treba spoznati da ni jedna jedrilica niti natjecatelj nije kriv sve dok odbor za prosvjede ne ustanovi prekršaj *pravila*; treba nepristrano saslušati sve dokaze jesu li jedrilica ili natjecatelj prekršili neko *pravilo*.

### **M1 PRIPREME (može provesti osoblje ureda regate)**

- Primiti *prosvjed* ili zahtjev za ispravak.
- Na obrascu zabilježiti vrijeme dostavljanja *prosvjeda* ili zahtjeva i vremensko ograničenje za prosvjede.
- Svakoj *stranci*, i regatnom odboru, kada je neophodno, priopćiti gdje i kada će se održati saslušanje.

### **M2 PRIJE SASLUŠANJA**

Uvjeriti se

- ima li svaka *stranka* presliku *prosvjeda* ili zahtjeva za ispravak ili priliku pročitati ga i da li je imala prihvatljivo vrijeme za pripremu za saslušanje.
- da nijedan član odbora za prosvjede nije *zainteresirana stranka*. Pitati *stranke* imaju li primjedbi na nekog od članova. Kada se zahtijeva ispravak prema pravilu 62.1(a), član regatnog odbora ne smije biti član odbora za prosvjede.
- u nazočnost samo jedne osobe svake jedrilice (ili *stranke*), osim ako nije potreban prevoditelj.

- u nazočnost svih umiješanih jedrilica i ljudi. Međutim, ako nisu nazočni, odbor za prosvjede može nastaviti prema pravilu 63.3(b).
- da su predstavnici jedrilica bili na jedrilicama kada se to zahtijeva (pravilo 63.3(a)). Kada su *stranke* bile u različitim natjecanjima (jedrenjima), oba organizatora moraju prihvatiti sastav odbora za prosvjede (pravilo 63.8). U *prosvjedu* na premjeravanje pribaviti trenutna pravila klase i odrediti tijelo odgovorno za njihovo tumačenje (pravilo 64.3(b)).

### M3 SASLUŠANJE

#### M3.1 Provjeriti valjanost *prosvjeda* ili zahtjeva za ispravak.

- Je li sadržaj primjeren (pravilo 61.2 ili 62.1)?
- Je li dostavljen na vrijeme? Ako nije, postoji li dobar razlog za produljenje vremenskog ograničenja (pravilo 61.3 ili 62.2)?
- Kada se zahtijeva, je li prosvjedovatelj umiješan ili je svjedok incidenta (pravilo 60.1(a))?
- Kada je neophodno, je li bilo dovika “Protest” i je li prosvjedna zastava pravilno pokazana (pravilo 61.1(a))?
- Kada zastava i dovik nisu neophodni, je li prosvjedovanik obaviješten?
- Odlučiti je li *prosvjed* ili zahtjev za ispravak valjan (pravilo 63.5).
- Kada je jednom određena valjanost *prosvjeda* ili zahtjeva, ne dopustiti ponovno postavljanje tog pitanja, osim ako su dostupne uistinu nove činjenice.

#### M3.2 Prikupiti dokaze (pravilo 63.6).

- Zatražiti iskaze prosvjedovatelja i prosvjedovanika. Zatim im dopustiti međusobno ispitivanje. U slučaju ispravka, od *stranke* zatražiti navođenje zahtjeva.
- Zatražiti pitanja članova odbora za prosvjede.
- Uvjeriti se u poznavanje činjenica koje svaka *stranka* navodi, prije poziva bilo kojeg svjedoka. Njihovi iskazi mogu biti različiti.

- Dopustiti bilo kome, uključujući i posadu jedrilice, davanje dokaza. *Stranka* je ta koja normalno odlučuje kojeg svjedoka će pozvati, iako odbor za prosvjede također može pozvati svjedoke (pravilo 63.6). Na pitanje *stranke*: “Želite li čuti N ?,” najbolji odgovor je: “To je vaš izbor.”
- Pozivati svjedoke svake *stranke* (i odbora za prosvjede, ako ih ima) pojedinačno. Ograničiti *stranke* na postavljenje pitanja svjedoku (one se mogu upustiti u općenite izjave).
- Zatražiti od prosvjedovanika da prvi postavlja pitanja svjedoku prosvjedovatelja (i obratno). Time se od početka sprečava prosvjedovatelju navođenje njegovog svjedoka.
- Dopustiti članu odbora za prosvjede koji je vidio incident davanje dokaza (pravilo 63.6), ali samo u nazočnosti *stranaka*. Člana se može ispitivati i može ostati u sobi (pravilo 63.3(a)).
- Pokušati spriječiti sugestivna pitanja ili glasine, ali ako je nemoguće zanemariti tako pribavljen dokaz.
- Prihvatiti pisani dokaz svjedoka koji nije dostupan samo kad su obje *stranke* suglasne. Čineći to oni se odriču svojih prava ispitivanja tog svjedoka (pravilo 63.6).
- Zatražiti od jednog člana odbora zapisivanje dokaza, posebno vremena, udaljenosti, brzina, itd.
- Zatražiti završnu izjavu o slučaju, najprije od prosvjedovatelja, a zatim od prosvjedovanika, poglavito o bilo kojoj primjeni ili tumačenju *pravila*.

### M3.3 Utvrditi činjenice (pravilo 63.6).

- Zapisati sve činjenice, riješiti sve sumnje na bilo koji način.
- Ponovno pozvati *stranke* za dodatna pitanja, ako je neophodno.
- Kada je primjereno, nacrtati skicu incidenta temeljem utvrđenih činjenica.

### M3.4 Odlučiti prosvjed ili zahtjev za ispravak (pravilo 64).

- Odluku zasnovati na utvrđenim činjenicama (ako to nije moguće, utvrditi još činjenica).
- U slučajevima ispravka uvjeriti se u nepotrebnost daljnjih dokaza od jedrilica na koje će utjecati odluka.

**M3.5** Obavještanje *stranaka* (pravilo 65).

- Ponovno pozvati *stranke* i pročitati im utvrđene činjenice, zaključke i *pravila* koja se primjenjuju i odluku. Kada nema dovoljno vremena dopušteno je pročitati odluku, a pojedinsti dati kasnije.
- Dati bilo kojoj *stranci* presliku odluke na njezin zahtjev. Spremiti *prosvjed* ili zahtjev za ispravak u spise odbora.

**M4**      **PONOVNO OTVARANJE SASLUŠANJA (pravilo 66)**

Kada stranka, unutar vremenskog ograničenja zahtijeva ponovno otvaranje saslušanja, saslušati *stranku* koja ga zahtijeva, pogledati bilo koju video snimku, itd, i odlučiti postoji li bilo koji novi materijalni dokaz koji može promijeniti odluku. Odlučiti je li tumačenje *pravila* možda bilo pogrešno; biti otvoren priznati učinjenu pogrešku. Ako se nijedno od navedenoga ne primjenjuje odbiti ponovno saslušanje; u suprotnom odrediti vrijeme saslušanja.

**M5**      **GRUBO NEDOLIČNO PONAŠANJE (pravilo 69)**

**M5.1** Postupak prema ovom pravilu nije *prosvjed*, ali odbor za prosvjede daje pismeno svoje tvrdnje natjecatelju prije saslušanja. Saslušanje se vodi prema istim pravilima kao i druga saslušanja ali odbor za prosvjede mora imati najmanje tri člana (pravilo 69.1(b)). Najveću brigu posvetiti zaštiti prava natjecatelja.

**M5.2** Natjecatelj ili jedrilica ne mogu prosvjedovati prema pravilu 69, ali obrazac za prosvjede natjecatelja koji to pokušava može se prihvatiti kao izvješće odboru za prosvjede koji može tada odlučiti hoće li ili ne sazvati saslušanje.

**M5.3** Kada je poželjno sazvati saslušanje prema pravilu 69, kao posljedici incidenta prema pravilu Dijela 2, važno je saslušati svaki *prosvjed* jedrilice protiv jedrilice na normalan način, odlučujući prije nastavka protiv natjecatelja prema tom pravilu, je li i koja jedrilica prekršila koje *pravilo*.

**M5.4** Iako se prema natjecatelju, a ne prema jedrilici postupilo prema pravilu 69, jedrilica također može biti kažnjena (pravilo 69.1(b)).

**M5.5** Odbor za prosvjede može ukoriti natjecatelja (pravilo 69.1(b)), u kojem slučaju ne treba podnijeti izvješće nacionalnim savezima. Kada je nametnuta kazna i podnijeto je izvješće nacionalnim savezima, od pomoći može biti preporuka o potrebi poduzimanja daljnjih mjera.

## **M6      ŽALBE (pravilo 70 i Dodatak F)**

Kada se na odluku može žaliti,

- ostaviti relevantne papire saslušanja kako bi se obavijesti mogle lako koristiti za žalbu. Postoji li skica koju je potvrdio ili pripremio odbor za prosvjede? Jesu li utvrđene činjenice dovoljne? (Primjer: Je li bilo *preklapanja* ? Da ili Ne. “Možda” nije utvrđena činjenica.) Jesu li imena članova odbora za prosvjede i ostale važne obavijesti na obrascu, itd.?
- primjedbe odbora za prosvjede na svaku žalbu trebaju omogućiti odboru za žalbe jasno oslikavanje cijelog incidenta; odbor za žalbe ne zna ništa o situaciji.

## **M7      FOTOGRAFSKI DOKAZ**

Fotografije i video vrpce mogu ponekad biti koristan dokaz, ali odbori za prosvjede trebaju biti svjesni njihovih ograničenja i uzeti u obzir sljedeće:

- *Stranka* koja donosi fotografski dokaz odgovorna je za pripremu njegova pregledavanja.
- Pregledati vrpcu nekoliko puta da bi se iz nje izvukle sve obavijesti.
- Dojam dubine pri snimanju kamerama s jednostrukim lećama je vrlo slab, dok s telefoto lećama niti ne postoji. Kada kamera snima dvije jedrilice u *preklapanju* pod pravim kutom na njihov kurs, nemoguće je utvrditi udaljenost između njih. Kada ih kamera snima ispred nemoguće je vidjeti postoji li *preklapanje*, osim ako je ono očito.

- Pitati sljedeća pitanja:
  - Gdje je bila kamera u odnosu na jedrilice?
  - Je li se podnožje kamere pomicalo? Ako jest, u kojem smjeru i kako brzo?
  - Je li se kut mijenjao s približavanjem jedrilica kritičnoj točki? Brzo praćenje uzrokuje značajne promjene.
  - Ima li kamera neograničen pregled cijelo vrijeme?

## DODATAK N

# MEĐUNARODNI ŽIRIJI

---

*Vidjeti pravila 70.4 i 90(b). Ovaj dodatak ne smije se mijenjati uputama za jedrenje ili propisima nacionalnih saveza.*

### **N1 SASTAV, IMENOVANJE I USTROJSTVO**

- N1.1** Međunarodni žiri mora biti sastavljen odiskusnih jedriličara s izvrsnim poznavanjem pravila natjecanja i opsežnim iskustvom rada u odborima za prosvjede. Mora biti nezavisan od regatnog odbora i ne smije imati njegove članove i mora ga imenovati organizator uz odobrenje nacionalnog saveza ako se zahtijeva (vidjeti pravilo 90(b)) ili ISAF-a prema pravilu 88.2(b).
- N1.2** Žiri se mora sastojati od predsjednika, dopredsjednika ako je poželjno, i ostalih članova u ukupnom broju od najmanje pet. Većina moraju biti Međunarodni suci. Žiri može imenovati tajnika, koji ne smije biti član žirija.
- N1.3** Najviše dva člana (tri, u Grupama M, N i Q) moraju biti iz istog nacionalnog saveza.
- N1.4** (a) Žiri od deset ili više članova može se podijeliti u dva ili više skupova od najmanje pet članova u svakom, od kojih većina moraju biti Međunarodni suci. U tom slučaju, zahtjevi za sastavljanje potpunog žirija moraju se primijeniti za svaki skup, a ne za žiri u cjelini.
- (b) Žiri s manje od deset članova može se podijeliti u dva ili tri skupa od najmanje tri člana u svakom, od kojih većina moraju biti Međunarodni suci. Članovi svakog skupa moraju biti iz barem triju različitih nacionalnih saveza, osim u Grupi M, N i Q, gdje oni moraju biti iz barem dvaju različitih nacionalnih saveza. Ako je nezadovoljna odlukom skupa, stranka ima pravo na saslušanje od žirija sastavljenog u skladu s pravilima N1.1, N1.2 i N1.3, osim u odnosu na utvrđene činjenice, ako to zahtijeva u vremenskom ograničenju određenom uputama za jedrenje.

- N1.5** Kada zbog bolesti ili nenadanih okolnosti žiri ima manje od pet članova, i niti jedna kvalificirana zamjena nije dostupna, on ostaje pravilno sastavljen ako se sastoji od najmanje tri člana. Najmanje dva člana moraju biti Međunarodni suci. Kada ima tri ili četiri člana oni moraju biti iz barem tri različita nacionalna saveza osim, u Grupama M, N i Q, gdje moraju biti iz barem dva različita nacionalna saveza.
- N1.6** Kada se zahtijeva odobrenje nacionalnog saveza za imenovanje međunarodnog žirija (vidjeti pravilo 90(b)), obavijest o njegovom odobrenju mora se uključiti u upute za jedrenje ili objaviti na službenoj oglasnoj ploči.
- N1.7** Ako žiri odlučuje dok nije pravilno sastavljen, na odluke žirija može se žaliti.

## **N2 ODGOVORNOSTI**

- N2.1** Međunarodni žiri je odgovoran saslušati i odlučiti sve *prosvjede*, zahtjeve za ispravak i druge predmete proizašle prema pravilima Dijela 5. Kada to od njega zatraže organizator ili regatni odbor, međunarodni žiri ih mora savjetovati i pomoći im u bilo kojem predmetu koji neposredno utječe na korektnost natjecanja.
- N2.2** Osim ako ga organizator ne usmjeri drugačije, žiri mora
- (a) odlučiti o pitanjima prava sudjelovanja, premjeravanja ili svjedodžbi jedrilica; i
  - (b) odobriti zamjenu natjecatelja, jedrilica, jedara ili opreme.
- N2.3** Ako ga je tako usmjerio organizator, žiri mora
- (a) učiniti ili odobriti izmjene uputa za jedrenje,
  - (b) nadgledati ili usmjeravati regatni odbor u vođenju natjecanja (jedrenja), i
  - (c) odlučiti o drugim predmetima koje mu uputi organizator.

**N3 POSTUPCI**

- N3.1** Odluke žirija moraju se donijeti većinom glasova svih članova. Kada dođe do jednakosti glasova, predsjednik sjednice može imati dodatni glas.
- N3.2** Kada je sudjelovanje nekih članova u raspravi i odlučivanju *prosvjeda* nepoželjno, i niti jedna kvalificirana zamjena nije dostupna, žiri ostaje pravilno sastavljen ako ostanu najmanje tri člana. Najmanje dva člana moraju biti Međunarodni suci.
- N3.3** Članovi se ne smiju držati *zainteresiranim strankama* (vidjeti pravilo 63.4) zbog njihove nacionalnosti.
- N3.4** Kada se skup ne uspije usuglasiti o odluci, može odložiti odlučivanje i prenijeti predmet sveukupnom žiriju.

## **DODATAK P**

# **TRENUTNE KAZNE ZA PREKRŠAJ PRAVILA 42**

---

*Ovaj dodatak se primjenjuje samo ako upute za jedrenje tako navode.*

### **P1 PROSVJEDI**

Ako član odbora za prosvjede ili motritelj kojeg on odredi uoči jedrilicu koja krši pravilo 42 može protiv nje prosvjedovati, čim je prije moguće, davanjem zvučnog signala, i pokazivanjem žute zastave prema njoj i dovikom njezinog broja na jedru, čak i ako se ona više ne *natječe*. Na jedrilicu protiv koje se prosvjedovalo ne može se prosvjedovati za isti incident drugim *prosvjedom* za prekršaj pravila 42.

### **P2 KAZNE**

#### **P2.1 Prvi prosvjed**

Kada se protiv jedrilice prvi puta prosvjeduje prema pravilu P1 ona može priznati prekršaj prihvaćanjem Kazne dva okreta prema pravilu 44.2. Ako to ne učini, mora ju se diskvalificirati bez saslušanja.

#### **P2.2 Drugi prosvjed**

Kada se protiv jedrilice prosvjeduje drugi put tijekom serije ona može priznati prekršaj trenutnim povlačenjem iz tog natjecanja (jedrenja). Ako to ne učini, mora ju se diskvalificirati bez saslušanja i njezini bodovi ne smiju se isključiti.

#### **P2.3 Treći prosvjed**

Kada se protiv jedrilice prosvjeduje treći put tijekom serije ona može priznati prekršaj trenutnim povlačenjem iz tog natjecanja (jedrenja) i svih ostalih natjecanja (jedrenja) serije. Ako to ne učini, mora ju se diskvalificirati bez saslušanja u svim natjecanjima (jedrenja) serije, bez isključivanja bodova, i odbor za prosvjede mora razmotriti sazivanje saslušanja prema pravilu 69.1(a).

**P3      ODGODA, OPĆI OPOZIV ILI PREKID**

Ako se protiv jedrilice prosvjeduje prema pravilu P1 i regatni odbor signalizira *odgodu*, opći opoziv ili *prekid*, njezina kazna za prvi ili drugi *prosvjed* se poništava, ali se *prosvjed* računa u broju prosvjeda tijekom serije.



*Ispuniti i označiti primjenjivo*

Zatraženo povlačenje  Potpis ..... Povlačenje dopušteno

Vremensko ograničenje prosvjeda .....

Prosvjed, ili zahtjev za ispravak ili ponovno saslušanje, je do vremenskog ograničenja   
 Vremensko ograničenje produljeno

Prosvjedovatelja, ili stranku koja

zahtjeva ispravak ili ponovno otvaranje saslušanja, predstavlja .....

Drugu stranku, ili jedrilicu kojoj se razmatra ispravak, predstavlja .....

Imena svjedoka .....

Prevoditelji .....

**Napomene**

Prigovor o zainteresiranoj stranci  .....

Pisani prosvjed ili zahtjev određuje incident  .....

'Protest' doviknut u prvoj mogućoj prigodi  .....

Dovik nepotreban; prosvjedovanik obaviješten u prvoj mogućoj prigodi  .....

Crvena zastava jasno istaknuta u prvoj mogućoj prigodi  .....

Prosvjed ili zahtjev valjan; saslušanje nastavljeno

Prosvjed ili zahtjev nevaljan; saslušanje je zaključeno

**UTVRĐENE ČINJENICE** .....

.....

.....

.....

.....

.....

.....

.....

.....

.....

Skicu jedrilice ..... potvrdio odbor

Skica odbora u privitku

**ZAKLJUČCI I PRAVILA KOJA SE PRIMJENJUJU** .....

.....

.....

**ODLUKA**

Prosvjed: odbijen  Jedrilica(e) ..... je (su) diskvalificirana(e)

Kažnjena(e) kako slijedi  : .....

Ispravak: nije dodijeljen  dodijeljen kako slijedi  : .....

Zahtjev za ponovno otvaranje saslušanja: uskraćen  odobren

Predsjednik odbora za prosvjede i ostali članovi .....

.....

Potpis predsjednika ..... Datum i vrijeme .....

# KAZALO

---

Brojevi i slova upućuju na brojeve pravila (npr., 27.3), dodataka i njihovih brojeva pravila (npr. C ili E3.10), i dijelova knjige pravila (npr. Uvod, Signali natjecanja). Kurzivom su ispisane riječi koje su u dijelu Definicije. Dodaci K, L i M nisu osim svojim naslovima uključeni u kazalo.

- Alternativni sustav, bodovanje:  
B8.3(a)
- Anti-doping kodeks Olimpijskog pokreta: 5
- Anti-Doping Kodeks, ISAF Propis 21:  
Uvod, 5, 86.1(a), *Pravilo*
- Balast, pomični: 51
- bodovanje isključenih natjecanja (jedrenja): 2, 30.3, 89.3(b), A2, P2.2, P2.3
- bodovanje ispravak: 64.2, A6.2, A10
- bodovanje: 35, 69.1(b)(2), 89.3, A, B3.3(a), B4.3, B5, B8, C10, D3, D4, J1.2(13), J2.1(9) (Vidjeti također diskvalifikacija)
- bodovna kazna: 30.2, 44.1, 44.3, A4.2
- bodovne izjednačenosti: A7, A8, B8.8, C11, D4.2, D4.3
- bolesna, bolest: 41(b), 47.2, N1.5
- brzina: 42.1, 42.3(b)(e)
- bum: 50.3(a)(b)
- Call Book for Match Racing for 2005–2008: Uvod
- Call Book for Team Racing for 2005–2008: Uvod
- Case Book for 2005–2008: Uvod
- crvena zastava (prosvjed): 61.1(a), C5.3, C6.1, C6.4, C6.1(b), C6.4(b)
- crvena zastava, ne zahtijeva se: 61.1(a)(2), 62.2
- Čim je prije moguće: 14, 61.1(b), 61.1(c), C2.9, C7.2(1), C7.3(c), C7.4(b), P1
- činjenice u ispravku: 64.2
- činjenice u odlukama žalbi: 71.3
- činjenice u *prosvjedima* na premjeravanje: 64.3(b)
- činjenice, nedostatne: D2.3(b), F5
- činjenice, nove: F5
- činjenice, obavještanje *stranaka*: 65.1
- činjenice, pretpostavljene: F2.3
- Definicije (dodatne): B1, C2
- definicije, ne smiju se izmijeniti: 86.1 discipline (natjecanje(jedrenje), dojam, brzina): preambula B, B4, B5, B6
- disciplinski postupak: 62.1(d), 69.2(a)
- diskvalifikacija bez saslušanja: 30.3, 67, B3.3(b), B6.3(c), P2
- diskvalifikacija i bodovanje: 2, 30.3, 89.3 A4.2, A6.1, A9, B8.5(b), C10.4(b)
- diskvalifikacija *stranke* u saslušanju prosvjeda: 64.1(a)
- diskvalifikacija, premjeravanje: 64.3(c), 78.2
- diskvalifikacija: 2, 69.1(b)(2), 80, A11, C5.4, C7.2(f), C8.5, E5.8
- dobro vladanje: 69.1(a), 69.2(a)
- dodatak, izmijeniti, ne izmijeniti: 86.1(a), G5, F, H, preambula N
- dodirivanje, držanje za *oznaku*: 31, 44.4(a), B3.3(b)
- dokaz i ispravak: 64.2

- dokaz u saslušanju: 63.3(a), 63.5, 63.6, C6.6(a), D2.4(b), E5.7 (Vidjeti također činjenice)
- dokaz, značajni i novi: 66
- dosegnuti: 18.3, 19.2
- dovik i signal rukom: C2.7
- dovik i vrijeme za odgovor: 19.1
- dovik motritelja: E3.1
- dovik odbora za prosvjede: P1
- dovik presuditelja ili presuditelju: D2.2(a), D2.2(b)(2), D2.2(d)
- dovik regatnog odbora: B3.3, E3.8, E3.9
- dovik za *prostor*: 19.1, 19.2, C2.7(a)
- dovik, dođite na: Signali natjecanja
- dovik, jedrilica ne može čuti: 61.1(a)
- dovik, ne upravljam: E4.8
- dovik, u prosvjedovanju: 61.1(a), E5.2
- duljina trupa, unutar dvju: 17.1, 17.2, C7.3(b), D1.1(a), *Zapreka, Zona dviju duljina* (Vidjeti također *zapreka, zona dviju duljina*)
- dužnosnici regate, imenovanje: 88.2(b)
- dvije duljine trupa: 17.1, 17.2
- Elektronička komunikacija: D1.2(b)
- eliminacijske serije: B5
- engleski jezik, uporaba: 89.2(b), J2.2(6)
- Glavno jedro: 50.1, E6, G1.1, *Zavjetrina i Privjetrina*
- grubo nedolično ponašanje: 69, P2.3
- Havarije: D5
- IRPCAS (Vidjeti Međunarodna pravila za izbjegavanje sudara na moru)
- ISAF Izvršni odbor: 69.3
- ISAF Kodeksi, propisi: Uvod, 5, 69.2(a)(b)(c), 69.3, 76.1, 79, 86.1, 86.2, 88.2(b), 90(b), J1.2(2)(a), J2.2(1), J2.2(2), *Pravilo* (Vidjeti također Kodeks reklamiranja, Anti-doping kodeks, Kodeks prava sudjelovanja, Kodeks klasifikacije jedriličara)
- ISAF: Uvod, 69.2, 70.4(c), 75.1(a)(c), 75.2, 76.1, 76.2, 79, 86.1(a), 86.2, 88.1(a)(b)(f), 88.2(b), B2.2, E6(a), G1.1(b)(c), G5, J1.2(3), J2.2(1)(2), N1.1
- isključivanje bodova: A2, A8.1, A8.2
- isključivanje jedrilice i natjecatelja: 69.1(b)(2), 76, C6.6(c)
- isključivanje svjedoka iz saslušanja: 63.3(a)
- iskupljenje: 64.1(b), C8.1(b)
- ispravak, nema: B5.2(c), B8.6(f), C9.1, D1.2(c), D2.4(c)
- ispravak, vremenska ograničenja: 62.2
- ispravak, žalba: 71.2, F2.2(a)
- ispravak: 60, 62, 63, 64.2, 65.1, 71.2, A6.2, A10, B5.4(a), B7, C6.3, C6.4, C9, D2.4(c), D5, E5.5, E5.9, N2.1, N3.2, *Stranka*
- iste *uzde* (Vidjeti *uzde*, iste)
- izbacivanje vode: 45
- izbjegavanje, izbjegavanje sudara: 14, 18.3(a), 19.1, 21, E2, *Uklanjanje, Zapreka*
- izdanak: 50.3
- izjednačenosti, bodovanja (Vidjeti bodovne izjednačenosti)
- izmjena stranice kursa: 33
- izmjene pravila (Vidjeti pravila, izmjene)
- izmjene propisa (Vidjeti propisi)
- izmjene uputa za jedrenje (Vidjeti upute za jedrenje, izmjene)
- izvlačenje: 45, J2.2(26)

- Jedrenje kursa: 28  
jedrenje uz vjetar: 17.2, 18.1(b),  
42.3(c), D1.1(a)  
jedrilica na *desnim uzdama*: 10, 16.2,  
B4.1(a)  
jedrilica na *lijevim uzdama se uklanja*:  
10, 16.2, B3.1(a), B4.1(a), *Uzde*  
jedrilica *privjetrine*: 11, 17.1, B1.2,  
*Uklanjanje*  
jedrilica s pravom puta: preambula  
Poglavlja A Dijela 2, 14, 16.1,  
18.2(a)(d), 18.4, B4.1  
jedro, izmjena, kraćenje, postavljanje,  
pritezanje: 45, 50, E4.5(c)
- Kazna i odgođeno, prekinuto**  
natjecanje (jedrenje): 30.2,  
30.3, B3.3(b), P3  
kazna i premjeravanje: 64.3(a)(c),  
65.3  
kazna i *stranka* u saslušanju: 71.3  
kazna, ne: preambula Dijela 2, 14(b),  
36, 64.3(a), C5.1, C6.6(b)(3),  
D1.2(a), D2.2(b)(1)  
kazna, obavještanje o,  
izvještanje: 65.1, 69.1(c),  
69.2(c), 69.3  
kazna, ograničenja: 44.4, C7.3  
kazna, poništena: C2.1, C7.2(d)(e)  
kazna, prihvaćanje i dogotavljanje:  
Sportsko ponašanje i pravila,  
C2.1, C2.2, C2.8, C2.10, C7.2,  
C7.4, D2.3(a)  
kazna: Sportsko ponašanje i pravila,  
2, 3(b), 30, 31.2, 44, 64.1,  
69.1(b)(2), B4.4, B6.3, C3.1,  
C5, C6.6, C7.2, C8, D2.1,  
D2.2(d), D3.1(b)(c), E3.6, E5.8,  
G4, P2, *Završavanje* (Vidjeti  
također bodovna kazna, kazna  
na startu)  
kazne bez saslušanja: 30.2, 30.3, 63.1,  
67, A5, P2  
kazne na startu: 27.2, 29.2, 30, A4.2  
kazne, trenutne, za prekršaj pravila  
42: P  
kazneni okreti: 20.2, 22.2, 31.2, 44.1,  
44.2, B2.1(c), C7.2(a), D2.1(b),  
D2.2(c)(d), E4.4, E5.8  
klasa, međunarodna: 76.2, G1  
Kodeks klasifikacije jedriličara,  
ISAF: J1.2(3), J2.2(2)  
Kodeks prava sudjelovanja, ISAF  
Propis 19: Uvod, 69.2, 69.3,  
75.2, 86.1(a), *Pravilo*  
Kodeks reklamiranja, ISAF Propis 20:  
Uvod, 76.1, 79, 86.1(a),  
J1.2(2), J2.2(1), *Pravilo*  
Kodeksi, ISAF (Vidjeti ISAF  
Kodeksi)  
korektno jedrenje: 2  
korektnost (natjecanje): 32.1(e), 63.7,  
64.2, N2.1  
korektnost: 2  
kormilarenje: 42.2(b)(3), 42.3(a)  
kosnik: 50.3(a)  
kratice za bodovanje: A11  
kretanje unazad: 20.3, 42.2(d)  
kruženje, kružiti: 17.2, 18.4, 31.2,  
42.2(e), 42.3(b), 44.2, 50.2,  
B3.1(a), C2.4, D1.1(a)  
kruženje, prostor za: 18  
kurs sasvim uz vjetar: 13, 18.3(a),  
19.1, 42.3(d), C2.4, C7.2(a)(1),  
C7.3(a)  
kurs, izmjena (regatni odbor): Signali  
natjecanja, 32, 33, E3.10  
kurs, jedrenje: 28, 35  
kurs, mijenjanje (jedrilica): 16,  
18.2(d), 19.1, 22.2, C2.11,  
D1.1(e), *Uklanjanje, Zapreka*  
kurs, određivanje: 27.1  
kurs, pravi (Vidjeti *pravi kurs*)  
kurs: *Završavanje, Uklanjanje,*  
*Zapreka*
- Letanje i poriv: 42.2(e), 42.3(b)  
letanje, prostor za: 18, 19, C2.7

- letanje: 13
- linija cilja: Signali natjecanja, 28.1, 32.2, 33, 44.2, 44.3(a), C2.1, C3.3, E3.7, J2.1(6), *Završavanje, Oznaka, Natjecanje*
- linija starta, produžeci: 20.1, 29.1, 30.1, C3.2, *Oznaka*
- linija starta: 20.1, 28.2, 29, 30, B1.1, C4.1, E3.7, *Oznaka, Start*
- ljuljanje, valjanje: 42.2(b), 42.3(a)(b)
- Maraton natjecanje:** preambula B
- Match Racing, Call Book for: Uvod
- Međunarodna jedriličarska federacija (Vidjeti ISAF)
- međunarodna klasa: 76.2, G1.1(c)
- Međunarodna pravila za izbjegavanje sudara na moru: preambula Dijela 2, 48, J2.2(3)
- međunarodna regata: 86.2, 89.2(b), J1.2(4), J2.2(6)
- Međunarodni sudac: 70.4(c), N1.2, N1.4(a)(b), N1.5, N3.2
- međunarodni žiri: 88.2(b), 90(b), J2.2(33), N
- mijenjanje, kurs (Vidjeti kurs, mijenjanje (jedrilica), kurs izmjena (regatni odbor)
- mokro odijelo: 40
- motritelj(i): 67, B6.4(a), E1.3(a), E3.1, E3.3, P1
- Nacionalni savez:** Uvod, 66, 68, 69.1(c) 69.2, 69.3, 70.1, 70.3, 70.4, 71.2, 71.3, 71.4, 75.1(a)(c), 86, 87, 88.1, 89.2(b), 90(b), preambula F, F1, F2.1, F3, F4, F5, G1.1(b)(c), G2, N1.3, N1.6, *Pravilo*
- nadzorni postupci: 3(b)
- nagrade: A7, C11.3(c), J1.2(14)
- napisan, *prosvjed*, odluke prosvjeda: 61.2, 65.2
- napisan, zahtjev za ispravak: 62.2, B7.3
- napisane, upute za jedrenje izmjene: 89.2(a)(c)
- Naputak o oglasu reagte: K
- Naputak o uputama za jedrenje: L
- nasukana: 21, 42.3(g), E4.2(b)(1), E5.5(a)
- natjecanje (jedrenje) u slalomu: preambula B
- natjecanje (jedrenje), odgođeno: 80
- natjecanje u brzini: preambula B
- natjecanje u dojmu: preambula B, B4.1
- natjecanje, natjecati se:* Uvod, 4, preambula Dijela 2, 22.1, 31.1, preambula Dijela 4, 44.1, 61.1(a), 64.3(c), 78.2, C2.9, C4.1, C7.2(b), D2.1(b), D3.2, D5.1, E3.1, E3.2, E3.3, E4.2(a)(b), E4.5, *Zapreka*
- natjecanje, ne:* preambula Dijela 2, 22.1, 62.1(b), 64.1(c), C2.9, E3.3, E4.2(b)(2), E5.5(a)(f)
- natjecanje, odluka:* 4
- natjecanje, prijava i uvjeti: 75–80
- natjecanje, vođenje: 25–36
- navođenje, navodni, navod; tvrdnja o (prekršaj): 5, preambula Dijela 2, 60.1(a), 69, E5.1, E5.7, *Prosvjed*
- nedolično ponašanje, grubo: 69, P2.3
- noćni signali: J2.2(3)
- normalni položaj: B3.1(e), C2.1, *Slobodna po krmi i Slobodna po pramcu, Završavanje*
- Obavijestiti drugu jedrilicu, *prosvjed:*** 61.1(a), 61.1(a)(3)
- obavijestiti natjecatelja, saslušanje prema pravilu 69: 69.1(a)
- obavijestiti odbor za prosvjede: C8.4

- obavijestiti presuditelja: C6.4(b)  
obavijestiti regatni odbor, 44.3(a),  
B7.1(a), E5.3  
obavijestiti *stranke* u saslušanju: 65.1,  
F4  
obavještavanje nacionalnog saveza:  
69.3  
obavještavanje natjecatelja,  
diskvalifikacija prema pravilu  
42: 67  
obavještavanje prosvjedovanika: 61.1,  
E5.2  
obilaženje *oznake*: 18, 28.1, C7.2(c)  
obuča: 43.1(b)  
odbor za prosvjede i bodovanje: A5  
odbor za prosvjede i ispravak: A6.2,  
A10, B5.4(a), C9.2  
odbor za prosvjede i ponovno  
otvorena saslušanja: 66  
odbor za prosvjede i pravilo 42: P  
odbor za prosvjede i pravilo 69:  
60.2(c), 60.3(c), 69.1  
odbor za prosvjede i žalbe: 70, 71  
odbor za prosvjede, imenovanje,  
sastav, obveze, prava: 60.3,  
63.6, 70.4(c), 85, 88.2(b), 90,  
F3, N, *Prekinuti*,  
*Zainteresirana stranka*,  
*Prosvjed*  
odbor za prosvjede, preporuke: M  
odgođena natjecanja (jedrenja): 30.2,  
30.3, 80  
*odgoditi, odgođena*: Signali  
natjecanja, 27.3, 30.2, 30.3,  
C3.2(b)(c), J2.2(36), P3,  
*Natjecanje*  
odgovorna osoba: 46, 78.1, 78.2  
(Vidjeti također vlasnik  
jedrilice)  
odgovornost, osobna: 1.2, 4, E1.4  
odjeća i oprema: 43, H  
odluci, obavijest o: 65.1, 65.2  
odluka o natjecanju: 4  
odluke nacionalnog saveza: 71.4  
odluke odbora za prosvjede (Vidjeti  
odluke)  
odluke odbora za prosvjede: 64, B4.4,  
C6.6, C8.4, D2.4(b), D3.1(c),  
E5.8, *Zainteresirana stranka*  
odluke presuditelja: C6.5, C8.4,  
D2.2(a)(b), D2.3  
odluke, potvrda, ispravak: 70.2, F1  
odluke, žalba na: 70.1, F  
odluku, preokrenuti: 71.2  
Offshore Racing Council: 76.2  
oglas regate, izmjene: 88.2(a)  
oglas regate: 25, 63.7, 70.4, 86.2,  
88.2(a), preambula C, F2.2(c),  
G3, J, *Pravilo*  
oglasna ploča: 86.2, 89.2(c), B4.3(b),  
B5.3, B6.3(a), B6.3(b), B8.6(b),  
J2.2(11)  
ogradna užad: 43.2, 49.2  
okreti (Vidjeti kazneni okreti)  
ometati, ometanje: 22.1, 22.2, C2.9,  
C2.10, C9.2, D1.1(d), D2.4(c)  
opasnost: 1.1, 21, 42.3(f), 47.2  
opći opoziv (Vidjeti opoziv)  
opoziv, opći: 29.2, 30.3, B3.3(a),  
E3.9, J2.2(22), P3, *Natjecanje*  
opoziv, pojedinačni: 29.1, E3.8,  
J2.2(22)  
opoziv: Signali natjecanja, 26,  
*Natjecanje*  
oprema za povećanje težine:  
43.1(a)(b)(c), H1, H3  
oprema za spašavanje, prsluk za  
spašavanje, osobno sredstvo  
uzgona: Signali natjecanja, 1.2,  
27.1, 40.1, E1.4, J2.2(13)  
oprema, neispravna, popravak,  
zamjena: B4.4, D5.3, E4.5(c)  
oprema: 1.2, 42.3(g), 43, 47.1, 78.3,  
H, *Slobodna po krmi* i  
*Slobodna po pramcu*,  
*Završavanje, Start*  
opreme, zamjena: N2.2(b)  
opremu, ograničenja za: 47

- oputa: 52  
organizacija natjecanja: 85–90  
organizator: 62.1(a), 63.8, 69.1(e),  
75.1, 76.1, 85, 86.2, 88.1, 88.2,  
89.1, 90, B5.2(c), D5, J1.1(1),  
J2.2(8), N1.1, N2.1, N2.2,  
N2.3, *Stranka*  
osobno sredstvo uzgona: Signali  
natjecanja, 1.2, 27.1, 40.1,  
E1.4, J2.2(13)  
oštećenjem, odstupanja dopuštenih  
tolerancija uzrokovana: 64.3(a)  
ozljeda: 14(b) 41(b), 44.1, 47.2,  
61.1(3), 62.1(b), 63.5, C6.2(a),  
C6.6(c), D1.2(c), D2.1(b),  
D2.2(a), D2.2(d)(4), D2.3(a),  
D2.4(a), D3.1(c)(2)  
oznaka cilja: Signali natjecanja, 31.1,  
31.2, J2.1(5), *Natjecanje*  
oznaka starta: 18.1(a), 19.2, 27.2,  
28.2, 31.1, C4.1  
oznaka, dodirivanje, držanje za: 31,  
44.4(a), B3.3(b)  
oznaka, nestala, ili pomaknuta:  
Signali natjecanja, 32.1(d), 34  
oznaka, pomicanje: 27.2  
oznaka, prolaz: 32.2(c)  
oznaka: 18, 18.1, 18.1(b), 18.2(a)(d),  
18.3, 18.4, 19.2, 27.2, 28, 30.2,  
31.1, 32.2, 33, C2.1, C2.6,  
C4.1, C7.2(c), E3.7,  
*Završavanje, Zona dviju  
duljina, Natjecanje, Start*  
(Vidjeti također oznaka cilja ,  
oznaka starta)  
oznake klase: 77, B2.4(a)(b),  
E6(a)(d), E6(e)(1), G1.1(a),  
G1.3, G1.3(a)(b), G2  
oznake na jedrima, premjeravanje,  
brojevi, reklamiranje: 77, B2.4,  
B4.3, E6, G  
oznake na jedrima: 77, B2.4, B4.3(a),  
E6, E6(d), G  
oznaku starta, držanje za: B3.3(b)  
**Pismena, odluka žalbe: 71.4**  
pismeni, navod o grubom nedoličnom  
ponašanju: 69.1(a)  
pismo, prijeporne točke  
premjeravanja: 43.1(c), 64.3(c),  
78.3  
plivanje: 47.2  
plovna voda: 18.1(a), 19.2, *Oznaka*  
područje kursa: B3.1(d) B4.3(b)  
područje natjecanja: preambula Dijela  
2, 61.1, E5.2, J2.2(16)  
područje starta: Signali natjecanja,  
A9, A11, B6.1(a),  
J2.2(13)(21)(35)  
podupiranje jedra: 20.3  
pogreška regatnog odbora, odbora za  
prosvjede: 29.2, 32.1(a),  
62.1(a), 66  
pogrešno startanje: 20  
pojedinačni opoziv (Vidjeti opoziv)  
položaj pramcem u vjetar: 13, 18.2(c),  
C2.4, C7.3(a), C7.4(a), D1.1(b),  
*Zavjetrina i Privjetrina*  
pomoć izvana: 41, B4.4, E4.2(b)  
pomorački način: 42.1, *Prostor*  
popravci: 45, E4.5(c), E5.9  
poriv i kazna bez saslušanja: 67, P2  
poriv: 42, B2.1(a), E4.3  
posada i micanje tijela (Vidjeti poriv)  
posada: 29.1, 30, 41(b), 41(c), 42.1,  
42.3(b)(c)(g), 47.2, 49, B3.3(a),  
*Završavanje, Start*  
postupak odbora za prosvjede, žalba  
na: 70.1  
postupak startanja, pogreška u: 29.3,  
32.1(a)  
povlačenje: Sportsko ponašanje i  
pravila, 31.2, 44.1, 44.4(b),  
89.3, A4.1, A4.2, A5, A6.1, A9,  
A11, B7.1(a), C6.4, D3.2, E4.8,  
E5.4, P2.2, P2.3, *Natjecanje*  
pozitivan uzgon: 43.1(b)  
prava sudjelovanja, uskraćivanje:  
69.2, 69.3, N2.2(a)

- pravi kurs*: 17.1, 17.2, 18.1(b), 18.4, C2.2, C2.10, D1.1(a)
- pravila dvobojskih natjecanja: C
- Pravila jedriličarske opreme, J1.1(3), J2.1(2)
- pravila klase, izmjene: J1.2(9), J2.2(7)
- pravila klase, odjeća i oprema: 43.1(b)
- pravila klase, prosvjedi na premjeravanje: 64.3(a)
- pravila klase: Uvod, 49.2, 78, 86.1(c), *Pravilo*
- pravila momčadskih natjecanja: D
- pravila natjecanja dasaka za jedrenje: B
- pravila natjecanja radio upravljanih jedrilica: E
- pravila u protuslovlju (Vidjeti pravila, u protuslovlju)
- pravila, dvobojsko jedrenje: C
- pravila, izmjene, promjene: Uvod, 86, preambule B–C–D–E–F, G5
- pravila*, kršenje (Vidjeti prekršaj)
- pravila, momčadskih natjecanja: D
- pravila, natjecanja dasaka za jedrenje: B
- pravila, natjecanja radio upravljanih jedrilica: E
- pravila, ne mijenjati: 86.1(a), preambula H, preambula N
- pravila, razvoj, pokus: 86.3
- pravila*, u protuslovlju: Uvod, preambula Poglavlja C Dijela 2, 63.7, C8.1(b)
- pravilo “oko jednog kraja”: Signali natjecanja, 20, 30.1, *Start*
- pravilo 14, prekršaj: C6.2, C6.6(c), D2.1(b), D2.2(d)(4), D2.3(a), D2.4(a), D3.1(c)(2)
- pravilo 42, trenutne kazne za prekršaj: P
- pravilo crne zastave: Signali natjecanja, 26, 30.3
- pravilo kazne 20% na startu: Signali natjecanja, 30.2, 36, 63.1, A4.2, A5, A11
- pravilo* nije navedeno u *prosvjedu*: 64.1(a)
- pravilo premjeravanja, sumnja o: 64.3(b)
- pravilo*, prihvaćanje: 3
- pravilo*: Sportsko ponašanje i pravila, 3, 36, 64.1, 65.1, 68, 69.2(a), 70.3, 71.3, 78.2, 85, 89.1, F1, F2.3, J1.1(1), J1.2(6), J2.1(1)(9), *Prosvjed*, *Pravilo*
- pravo puta i izbjegavanje sudara: 14
- pravo puta, stjecanje: 15
- prednost stečena dodirivanjem *oznake*: 31.2
- prednost stečena prekršajem *pravila*: 44.1, C6.5(b), C8.3(a), D2.2(d), D3.1(b), D3.1(c)(1)
- predstavnik: 61.2(d), 63.3(a), J1.2(6)
- Prekinuti*: Signali natjecanja, 27.3, 32.1, 35, 89.3(a), E3.10, J2.2(36), *Odgoditi*, *Natjecanje*
- prekinuto* natjecanje (jedrenje) i diskvalifikacija: 30.3, B3.3(b)
- prekinuto* natjecanje (jedrenje) i ispravak: 64.2
- prekinuto* natjecanje (jedrenje) i kazne: 30.2, 30.3
- prekinuto, opozvano: 30.2, 30.3, 36, C6.6(b)(2), D5.2, J2.2(36), *Prekinuti*
- preklapanje*, u *preklapanju*: 11, 17.1, 18.2(a)(b)(c)(e), 18.3(b), 18.4, 18.5, B1.2, C2.6, *Slobodna po krmi*, *Uklanjanje*, *Zavjetrina* i *Privjetrina*
- preklapanje*, bez: 12, 18.2(c)
- preklapanje*, opravdana sumnja: 18.2(e)
- preklapanje*, prekinuto: 18.2(b)
- prekršaj pravila 14 (Vidjeti pravilo 14)

- prekršaj pravila 42, trenutne kazne: 67, P
- prekršaj pravila Dijela 2, 3 or 4: 63.3(a), E5.1, E5.7
- prekršaj pravila Dijela 2: 44, 60.1(a), 62.1(b), E4.4
- prekršaj *pravila* i opozvano ili odgođeno natjecanje (jedrenje): 36
- prekršaj *pravila* protiv jedrilice u drugom dvoboju: C10.4(b)
- prekršaj *pravila*, kazne na startu: 30.2, 30.3
- prekršaj *pravila*, nema stečene prednosti: C6.6(b)
- prekršaj *pravila*, neprihvatanje kazne: D2.2(a), D2.2(d)(1)
- prekršaj, grubo: 69.1, 69.2(a), P2.3
- prekršaj, prekršaj pravila: Sportsko ponašanje i pravila, 5, preambula Dijela 2, 43.1(c), 60.3(a)(2), 64.1(c), 68, 71.3, B6.3(d), C8.4, C10.4(b), P2, *Prosvjed* (Vidjeti također prednost stečena prekršajem, povlačenje)
- premijerač: 43.1(c), 78.3
- premjeravanje, razvrstanje, svjedodžbe jedrilice: 78.1, 78.2, B2.2, J1.2(7), N2.2(a)
- Preporuke odborima za prosvjede: M presuditelj: Uvod, 88.2(b), preambula C, C3.1, C5, C6.4, C6.5, C7.2, C7.3(d), C7.4(b)(c), C8.1(b), C8, C9.2, C9.3, preambula D, D2.2, D2.3, D2.4
- prevrtanje, prevrnuti: 21, B1.1, B1.2, B3.1(c), B3.1(e), D5.3, E2
- prihvatanje *pravila*: 3
- prijava i zahtjevi: 75–80, B2.2, J1.2(5)(6)
- priopćenje natjecateljima: Signali natjecanja
- Propis 19, ISAF (Vidjeti Kodeks prava sudjelovanja)
- Propis 20, ISAF (Vidjeti Kodeks o reklamiranju)
- Propis 21, ISAF (Vidjeti Anti-doping kodeks)
- Propis 31.1.3, ISAF: 86.2
- propisi, promjene: Uvod, 87
- propisi: Uvod, 68, 70.4(a), 86.1(a), 87, 89.2(b), J1.2(4) J2.2(5)(6), preambule F-H-N, *Natjecanje prostor*, bez prava na: 18.2(b)(c), 18.5 *prostor*, dovik za: 19.1 *prostor*, za letanje ili kruženje: 18, 19, C2.7
- prostor*: 14, 15, 16, 18, 18.2(a)(b)(c)(e), 18.3(b), 18.5, *Zapreka*
- prosvjed* između jedrilica u različitim natjecanjima (jedrenjima): 63.8
- prosvjed* odbora za prosvjede ili regatnog odbora: preambula Dijela 2, 43.1(c), 60.2(a), 60.3(a), 61.1(b)(c), 61.3, 78.3, P1
- prosvjed*, bez prava, nije temelj za: 5, preambula Dijela 2, 60.1(a), 60.2(a), C6.2, D2.4
- prosvjed*, ne zahtijeva se pisani: B7.1(b), C6.4(b)
- prosvjed*, obavještanje prosvjedovanika: 61.1, E5.2
- prosvjed*, poništenje: P3
- prosvjed*, povlačenje: 63.1
- prosvjed*, pravo: 60, C6.1
- prosvjed*, premjeravanje: 43.1(c), 64.3, 65.3, 78.3
- prosvjed*, valjanost, nevaljanost: 60.2(a), 60.3(a), 63.5, 71.2, C6.4(b), E5.4
- prosvjed*, vremensko ograničenje (Vidjeti vremensko ograničenje, *prosvjed*)

- prosvjed*: 60, 61, 63.3(a)(b), 63.7,  
64.1(a), 70.3, B7.1(a)(b), B7.4,  
D2.1, N2.1, N3.2, P1, P2
- prosvjedi* na premjeravanje, odluke:  
64.3, 65.3, 78.3
- prosvjedi, ispravci, saslušanja,  
nedolično ponašanje i žalbe:  
60–71
- prosvjedovanik, prosvjedovatelj: 61.1,  
61.2, E5.2, *Stranka* (Vidjeti  
također *stranka* u saslušanju)
- prva moguća prigoda: 44.3(a),  
61.1(a), 61.1(a)(1), D5.1
- pumpanje: 42.2(a), P
- Radio**: E4.5(c), J2.2(26)
- regatni odbor i pravilo 42: P3
- regatni odbor i pravilo 69: 60.2(c),  
69.1(e)
- regatni odbor pravo na prosvjed,  
žalba: 43.1(c), 60.2
- regatni odbor, imenovanje,  
odgovornosti: 88.2(b), 89,  
J2.2(39)
- regatni odbor, namjera  
prosvjedovanja: 61.1(b)
- regatni odbor, neprikladno djelovanje  
ili propust, i ispravak: 62.1(a)
- regatni odbor: Uvod, Signali  
natjecanja, preambula Dijela 2,  
27, 29, 30, 32, 33, 34, 35,  
43.1(c), 44.3(a), 76.1, 80, 85,  
90, B3.2(c)(2), B3.3(a)(b),  
B4.3(c), B5, B6, B7.1, B8.6,  
C3.2, D3.2, *Prekinuti*, *Oznaka*,  
*Stranka*, *Prosvjed*, *Natjecanje*
- ručna snaga: 52
- Saslušanja**, kazna bez: 30.2, 30.3,  
63.1, 67, A5, B3.3(b), B6.3(c),  
J2.2(28), P2
- saslušanja, ponovno otvaranje:  
63.3(b), 66, 71.2, E5.10, F5
- saslušanje i pravilo 42: 67
- saslušanje od nacionalnog saveza:  
69.2(a)
- saslušanje, nema pravo na: 5, D2.2,  
D2.3(a)
- saslušanje, novo: 71.2
- saslušanje, pravo nazočnosti: 63.3,  
E5.6
- saslušanje, uvjeti za: 63.1
- saslušanje, vremensko ograničenje:  
J2.2(31)
- saslušanje: 60.3, 61.1(c), 61.2, 63,  
71.3, B7.4, D2.3(b), F5,  
J2.2(30), N1.4, N2.1, *Stranka*
- serija “svatko protiv svakoga”: C10.4,  
C11
- serije “na ispadanje”: C10.5, C11.2,  
C11.3(b)
- sidreni vez *oznake*: 18.1(a), 19.2
- sidro, usidrena, sidrenje: 21, 45
- signal rukom: C2.7
- signali kursa: Signali natjecanja, B3.2
- signali natjecanja: Signali natjecanja,  
25, 26, C3, E1.2, E3.5, *Pravilo*
- signali za maglu i svjetla: 48
- signali, noćni: J2.2(3)
- signali, rukom: C2.7
- signali, usmeni: E3.5, E3.6
- signali, zvučni odsutnost: 26, B3.2(b)
- signali: Signali natjecanja, 16.2,  
18.2(d), 20.1, 25, 26, 27, 29,  
30, 32, 33, 34, 40.1, 45, 47.1,  
48, 89.2(c), A3, A11, B3.2(b),  
B3.3, B4.2, B5.3, B5.4, B5.5,  
B6.2, C3, C4.1, C4.2, C5, C6.4,  
C6.5, C7.2(f), C7.4, C8.2, C8.5,  
D2.2, D2.3, E1.2, E3.5, E3.9,  
E4.5, J2.2(3)(13)(15)(22)(24),  
P1, P3, *Pravi kurs*, *Natjecanje*,  
*Pravilo*, *Start*
- sigurnost: 1, 19.1, 32.1(e), 48, 49.2,  
J2.2(13)
- skica incidenta: 65.2, F2.2(b)
- skraćenje kursa: Signali natjecanja,  
32, 33, E3.10, J2.2(25)

- slobodna po pramcu i slobodna po krmi*: 12, 17.1, 17.2, 18.2(b)(c), 18.5, B1.2, B4.1(c), C2.3, C2.6, D1.1(b)
- slobodni stil: preambula B
- slovna oznaka nacionalnosti: G1.1
- smjer kompasa: 33(1)
- spinaker između dva jarbola: 54
- spinaker, tangun spinakera: 50.1, 50.2, 50.3(c), 50.4, G1.1
- sportsko ponašanje: Sportsko ponašanje i pravila, 2, 69.1(a), 69.2(a), 86.1(a), C8.3(c), D2.2(d)(3)
- stabilitet: 51
- Start s plaže*: B1.1, B3.2(c)
- start*, nakon signala: 20.1
- start, novi: 29.2, E3.9 (Vidjeti također prekinuto, opozvano)
- start, s plaže*: B1.1, B3.2(c)
- start*: 18.1(a), 19.2, 20.1, 28.1, 28.2, 30.1, 31.1, A4.1, B1, B3.1(e), B6.1, C3.2, E5.8
- starta, prije: Signali natjecanja, 27, 76.1, C4, E3.5
- startala*, nije: A4.2, A5, A9, B8.5(b), C8.5, A11
- startanje natjecanja: 26, B3.2, B4.2, C3.1, E3.5
- steznici: 40.2, 43.1(b)
- strana kursa linije starta: 29.1, 29.2, 30.1, A11, B3.3, C3.2(a), C4.2
- stranka* u saslušanju: 60.3(a)(2), 63.2, 63.3(a)(b), 63.4, 63.6, 64.1(a), 64.3(d), 65.1, 65.2, 66, 70.1, 71.3, 71.4, C9.1, F2.2(e), N1.4(b)
- Sustav niskih bodova: 89.3(a), A4, A4.1, B8.3(a), J1.2(13)
- sud ili sudište: 3(c)
- sudar: 14, D1.2(a), D2.2(d)(1), E3.1, *Uklanjanje*
- sudar: 41(c), 42.3(g)
- sudište ili sud: 3(c)
- suho odijelo: 40.1
- suprotne *uzde* (Vidjeti *uzde*, suprotne)
- surfing: 42.3(c)
- Sustav dodanih bodova: 89.3, A4, A4.1
- sustav izjednačavanja: A3, A7, J1.1(4), J2.1(8), *Pravilo*
- sustavi razvrstavanja: A3, A7, J1.1(4), J2.1(8), *Pravilo*
- svjedodžba (Vidjeti premjeravanje, razvrstanje, svjedodžbe jedrilice)
- svjedodžba razvrstanja (Vidjeti premjeravanje, razvrstanje, svjedodžbe jedrilica)
- svjedok: 63.3(a), 63.4, 63.6
- Svjetska anti-doping agencija: 5
- Šteta i jedrilica s pravom puta: 14(b)
- šteta i obavještanje  
prosvjedovanika: 61.1(a)(3)
- šteta i pravilo 14: C6.2(a), C6.6(c), D2, D3.1(c)(2)
- šteta i pravilo Dijela 2: 62.1(b)
- šteta od člana iste momčadi: D1.2(c)
- šteta, ozbiljna: 44.1, 60.3(a)(1), 63.5
- štete, financijske: 68
- Tangun malog floka: 50.2, 50.3(c)
- težina odjeće, opreme: 43.1, B2.1, F2.2(b), H
- trake za ovjes: 49.1
- trapez: 40.2, 43.1(b)
- trenje o oplatu: 53
- trim: 42.1, 50.1, 51
- troškovi, prosvjedi na premjeravanje: 64.3(d)
- trzanje (zaletavanje): 42.2(c)
- tumačenje *pravila*, zahtjev za: 64.3(b), 70.3, F1, F2.3
- tumačenje pravila premjeravanja: 64.3(b)
- tumačenje pravila, The Case Book for 2005–2008: Uvod

- tumačenje *pravila*, zahtjev za: 70.3, F1, F2.3
- Udruženje klase: 76.2, 88.1(d), G1.1(c), G2
- uklanjanje: 62.1(b), B4.4, B6.1(d), E5.5(a)
- uklanjanje*: preambula Poglavlja A Dijela 2, 10–17.1, 18.2(a)(b)(c), 18.5, 20, B3.1(a), B4.1(a)(b)(c)(d), B6.1(b), B7.2, C2.4, C2.6, C2.8, D1.1(b), *Zapreka*
- unutarnja jedrilica: 18, 18.2(a)(c), 18.4
- unutarnje preklapanje: 18.2(b), 18.3(b), 18.4, 18.5, C2.6
- upozoriti, upozorenje natjecatelju: 69.1(b)(1), 69.1(c) B6.3(a), C8.2, E1.5, G4
- upute za jedrenje, izmjene pravila: Uvod, preambula Dijela 2, 86.1(b)
- upute za jedrenje, izmjene propisa: 87
- upute za jedrenje, izmjene: 89.2(c), N2.3(a)
- upute za jedrenje: Uvod, preambula Dijela 2, 25, 26, 27.1, 43.1, 44.1, 44.3(c), 49.2, 61.3, 63.7, 67, 70.4, 86.1, 86.2, 89.2, 89.3, A1, A2, A4, B2.3(b), B3.1(d), B3.2, B4.3(b), B8.1, B8.6, C3.1, C10.5, D2.1(c), D2.2, D2.3, E1.2, E3.3, preambula F, F2.2(c), G1.1(b), G3, preambula H, J, preambula N, N1.4(b), N1.6, preambula P, *Oznaka, Zapreka, Pravilo*
- ured regate, dostava *prosvjed*: 61.3, 63.1
- uspravljanje, izvlačenje: B1.2, E4.5(b)
- utvrđene činjenice, prikupljanje: 63.6, 65.1, 70.1, 71.3, E5.7
- utvrđivanje grubog nedoličnog ponašanja: 69
- uvjeti za natjecanje: 70.4(a), Dio 6, 75–80, B2.2, J1.2(5)(6)
- uz vjetar, jedrenje: 17.2, 18.1(b), 42.3(c), D1.1(a)
- uzde*, iste: 11, 12, 17.1, 19.1, *Uklanjanje, Zavjetrina i Privjetrina*
- uzde*, suprotne: 10, 18.1(b), 18.3, C2.3, C2.6, *Slobodna po krmi i Slobodna po pramcu; Preklapanje*
- Uzde*: 13, 18.1(b), 18.3, *Slobodna po krmi i Slobodna po pramcu, Uklanjanje, Zavjetrina i Privjetrina*
- uzica koja predstavlja brazdu (jedrenje kursa): 28.1
- Valjanost svjedodžbe premjeravanja ili razvrstanja: 78.1, 78.2
- valjanost, nevaljanost *prosvjeda*: 60.2(a), 60.3(a), 63.5, 71.2, C6.4(b)
- vanjska jedrilica: 18, 18.2(a)(b)(c)(e)
- verifikacija (vremena i brzina): B6.3(a), B6.4
- vidni i zvučni signali: Signali natjecanja, 25
- vjetar: 32.1(c), 42.1, 42.2(e), 42.3(c), B2.1(a)
- vladina prava puta: preambula Dijela 2, 48, J2.2(3)
- vlasnik (Vidjeti vlasnik jedrilice)
- vlasnik jedrilice: 2, 3, 69.1(c), 69.2(c), 78.1, G1.1(c), J1.2(6)
- vođenje natjecanja: 25–36, 85, 89.1, B3.3, E3, N2.3(b)
- vremena završavanja, prilagodba ispravka: 64.2
- vremensko ograničenje, obavijest o odluci *prosvjeda*: 65.2

- vremensko ograničenje, ponovno otvaranje saslušanja: 66, E5.10, F2.1
- vremensko ograničenje, produljenje: 61.3, 62.2
- vremensko ograničenje, prosvjed: 44.3(a), 61.1(a)(b), 61.3, E5.3, J2.2(31), N1.4(b)
- vremensko ograničenje, zahtjev za ispravak: 62.2, C6.3, E5.5(b)
- vremensko ograničenje, žalbe: F2.1
- vremensko ograničenje, *završavanje*: 32.1(c), 35, 89.3, J2.1(7), J2.2(19)
- vrijeme za odgovor: 19.1
- vrijeme: 1.2, 32.1(b), E3.10
- World Sailing Speed Record Council (WSSRC):** B6.4
- Zabranjene radnje:** 42.2
- zabranjene stvari i postupci: 5
- zahtijevana strana: 28.1, 28.2, F2.2(b)-
- zahtjev odbora za prosvjede za potvrdu, ispravak odluke: 70.2, F1, F2.3
- zahtjevi prosvjeda, sadržaj: 61
- zainteresirana stranka*: 60.2(a), 60.3(a), 63.4, 71.1, E1.3(a), N3.3
- zamjena (natjecatelji, jedrilice, jedra, oprema): N2.2(b)
- zona četiri duljine*: E1.3(b)
- zona dviju duljina*: 18.2(b)(c), 18.3, C2.6, D1.1(b)
- zapreka*, neprekinuta: 18.5
- zapreka*: 18, 18.1, 18.1(b), 18.2(a), 18.4, 18.5, 19.1, E1.3(b), E4.8, J2.2(18)
- zastava klase: Signali natjecanja, 26, B3.2(b), J2.1(6)
- zastava, pogrešna: C8.2
- zaveslavanje: 42.2(d), 42.3(d)
- zavjetrina* i *privjetrina*: 11, 17.1, 17.2, D1.1(a), *Uklanjanje, Uzde, Desne ili Lijeve*
- zavjetrinska* jedrilica: 11, 17.2, D1.1(a), *Uklanjanje, Zavjetrina i Privjetrina*
- završavanje*: Signali natjecanja, 28.1, 31.1, 31.2, 32.1, 35, 44.2, 44.3(a), 61.3, 89.3(a), A3, A4.1, A4.2, A5, A6.1, A9, A11, D1.1(d), D3.1(a), D3.2, *Pravi kurs, Natjecanje*
- zona (Vidjeti *zona dviju duljina*, *zona četiri duljine*)
- Žalbe**, navođenje namjere (premjeravanje): 64.3(c)
- žalbe, povlačenje: F6
- žalbi, odluke: 71
- žalbi, postupci: 3(b), 70.5, F
- žalbu, osporeno pravo na, nema zahtjeva za: 70.4, B7.7, C9.1, D2.4(c), J1.2(12), J2.2(32)
- žalbu, pravo na: 70.1, N1.7
- žiri: (Vidjeti međunarodni žiri)

## DEFINICIJE

---

*Izraz koji se koristi kako je dolje navedeno prikazan je kurzivom, ili u preambulama, masnim kurzivom.*

**Prekinuti** Natjecanje (jedrenje) koje *prekine* regatni odbor ili odbor za prosvjede je nevaljano, ali se može ponoviti.

**Slobodna po krmi i Slobodna po pramcu; Preklapanje** Jedrilica je *slobodna po krmi* od druge jedrilice kada su njezin trup i oprema u normalnom položaju iza crte povučene poprečno od krajnje točke trupa ili opreme druge jedrilice u normalnom položaju. Druga jedrilica je *slobodna po pramcu*. Jedrilice su u *preklapanju* kada niti jedna nije *slobodna po krmi*. Međutim, one su također u *preklapanju* kada je između njih jedrilica koja je s objema u *preklapanju*. Ovi se izrazi ne primjenjuju na jedrilice na suprotnim *uzdama*, osim kada se primjenjuje pravilo 18.

**Završavanje** Jedrilica *završava* kada bilo koji dio njezinog trupa, posade ili opreme u normalnom položaju, presječe liniju cilja u smjeru kursa od posljednje *oznake*, bilo prvi put ili, nakon prihvaćanja kazne prema pravilu 31.2 ili 44.2, ili, prema pravilu 28.1, nakon što ispravi pogrešku učinjenu kod linije cilja.

**Zainteresirana stranka** Osoba koja može dobiti ili izgubiti temeljem rezultata odluke odbora za prosvjede, ili koja ima neposredni osobni interes u odluci.

**Uklanjanje** Neka jedrilica se *uklanja* drugoj ako druga može jedriti svojim kursom bez potrebe izbjegavanja i, kada su jedrilice u *preklapanju* na istim *uzdama*, ako jedrilica *zavjetrine* može izmjeniti kurs u oba smjera bez trenutnog sudara s jedrilicom *privjetrine*.

**Zavjetrina i privjetrina** Strana *zavjetrine* jedrilice je strana u zavjetrini ili, kada je jedrilica pramcem u vjetar, strana koja je bila u zavjetrini. Međutim, kada jedri točno niz vjetar ili ispod toga kursa, njezina strana *zavjetrine* je ona na kojoj je njezino glavno jedro. Druga strana je njezina strana *privjetrine*. Kada su dvije jedrilice na istim *uzdama* u *preklapanju*, ona koja je sa strane *zavjetrine* druge jedrilice je jedrilica *zavjetrine*. Druga jedrilica je jedrilica *privjetrine*.

**Oznaka** Objekt koji prema uputama za jedrenje jedrilica treba ostaviti s određene strane, i brod regatnog odbora okružen plovnom vodom s kojega se pruža linija starta ili cilja. Sidreni vez i privremeno ili slučajno pričvršćeni objekti na *oznaci* nisu njezini dijelovi.

**Zapreka** Objekt kojeg jedrilica ne bi mogla proći bez znatnog mijenjanja kursa, ako bi jedrila točno prema njemu na udaljenosti od jedne svoje duljine trupa od njega. Objekt koji se može sigurno proći samo s jedne strane i područje određeno uputama za jedrenje također su *zapreke*. Međutim, jedrilica koja se *natječe* nije *zapreka* drugim jedrilicama, osim ako se od njih zahtijeva *uklanjanje* ili davanje *prostora* ili izbjegavanje kada se primjenjuje pravilo 21.

**Preklapanje** Vidjeti: *Slobodna po krmi i Slobodna po pramcu; Preklapanje*.

**Stranka** *Stranka* u saslušanju: prosvjedovatelj; prosvjedovanik; jedrilica koja zahtijeva ispravak; jedrilica ili natjecatelj koji može biti kažnjen prema pravilu 69.1; regatni odbor ili organizator u saslušanju prema pravilu 62.1(a).

**Odgoditi** *Odgodeno* natjecanje (jedrenje) je ono koje nije započelo u predviđeno vrijeme, ali se može započeti ili *prekinuti* kasnije.

**Pravi kurs** Kurs kojim bi jedrilica jedrila u odsutnosti drugih jedrilica, da bi čim je prije moguće *završila*, a odnosi se na pravilo koje sadrži taj izraz. Jedrilica nema *pravog kursa* prije njezinog signala starta.

**Prosvjed** Tvrdnja jedrilice, regatnog odbora ili odbora za prosvjede prema pravilu 61.2, da je jedrilica prekršila *pravilo*.

**Natjecanje** Jedrilica se *natječe* od svojeg signala pripreme, sve dok ne *završi* i napusti liniju i *oznake* cilja ili se povuče, ili regatni odbor signalizira opći opoziv, *odgodu* ili *prekid*.

**Prostor** Prostor potreban jedrilici za spremno manevriranje na pomorački način u postojećim uvjetima.

**Pravilo** (a) Pravila u ovoj knjizi, uključujući Definicije, Signale natjecanja, Uvod, preambule i pravila relevantnih dodataka kada se primjenjuju, ali ne i naslovi;

(b) ISAF Propis 19, Kodeks prava sudjelovanja; Propis 20, Kodeks reklamiranja; i Propis 21, Anti-Doping kodeks;

- (c) propisi nacionalnog saveza, osim ako ih upute za jedrenje u skladu sa propisom nacionalnog saveza, ako postoji, prema pravilu 87, ne mijenjaju;
- (d) pravila klase (pravila sustava izjednačavanja ili razvrstanja su “pravila klase” za jedrilicu koja po njima jedri);
- (e) oglas regate;
- (f) upute za jedrenje; i
- (g) bilo koji drugi dokumenti kojima se vodi regata.

**Start** Jedrilica *starta*, ako je u trenutku ili nakon svojega signala starta u potpunosti na predstartnoj strani linije starta i udovolji pravilu 30.1, ako se primjenjuje, kada bilo koji dio njenog trupa, posade ili opreme prvi puta presiječe liniju starta u smjeru prve *oznake*.

**Uzde; Desne ili Lijeve** Jedrilica je na *uzdama*, *desnim* ili *lijevim*, koje odgovaraju njezinoj strani privjetrine.

**Zona dviju duljina** Područje oko *oznake* ili *zapreke* unutar udaljenosti od dviju duljina trupa njoj bliže jedrilice.

**Privjetrina** Vidjeti *Zavjetrina* i *Privjetrina*.